

# THOMSON

## FR Motorisation télescopique

Pour portail à 2 battants

réf. 510040



## SOMMAIRE

### Table des matières

A.	CONSIGNES DE SÉCURITÉ .....	5
1.	PRÉCAUTIONS D'UTILISATION .....	5
2.	PRÉCAUTIONS D'INSTALLATION .....	5
3.	ENTRETIEN ET NETTOYAGE .....	6
4.	RECYCLAGE .....	7
B.	DESCRIPTION DU PRODUIT.....	8
1.	CONTENU DU KIT.....	8
2.	MATÉRIEL NÉCESSAIRE (NON FOURNI) .....	8
C.	INSTALLATION .....	9
1.	ANALYSE DES RISQUES .....	9
1.1.	LA RÉGLEMENTATION .....	9
1.2.	SPÉCIFICATIONS DU PORTAIL À MOTORISER .....	9
1.3.	CONTRÔLES DE SÉCURITÉ SUR LE PORTAIL.....	10
1.4.	LES RÈGLES DE SÉCURITÉ.....	10
2.	ÉLIMINATION DES RISQUES.....	10
3.	POSE DES PISTONS.....	12
3.1.	OUVERTURE VERS L'INTÉRIEUR DE LA PROPRIÉTÉ.....	12
3.2.	OUVERTURE VERS L'EXTÉRIEUR DE LA PROPRIÉTÉ (EN OPTION RÉFÉRENCE 580330) .....	18
4.	POSE DU COFFRET DE COMMANDE .....	21
4.1.	POSE DU FEU CLIGNOTANT .....	22
5.	POSE DU JEU DE PHOTOCELLULES .....	23
6.	POSE DU JEU DE PHOTOCELLULES (CAS POUR OUVERTURE VERS L'EXTÉRIEUR) .....	26
7.	BRANCHEMENTS .....	28
7.1.	L'ALIMENTATION SECTEUR.....	29
7.2.	LES PISTONS.....	30
7.3.	LE FEU CLIGNOTANT .....	31
7.4.	LES PHOTOCELLULES .....	31
7.5.	LES ORGANES DE COMMANDE (EN OPTION).....	32
7.6.	LA BATTERIE DE SECOURS (EN OPTION).....	32
7.7.	LE KIT D'ALIMENTATION SOLAIRE (EN OPTION).....	33

D.	MISE EN FONCTIONNEMENT.....	34
1.	INTERFACE DE RÉGLAGES.....	34
2.	RÉGLAGES RAPIDES.....	35
2.1.	AUTO-APPRENTISSAGE.....	35
2.2.	AJOUT DES TELECOMMANDES.....	35
2.3.	EFFACEMENT DE TOUTES LES TÉLÉCOMMANDES.....	36
3.	RÉGLAGES AVANCES.....	36
3.1.	MENU 1.....	37
3.2.	MENU 2.....	41
3.3.	MENU 3.....	44
E.	UTILISATION.....	45
1.	AVERTISSEMENTS.....	45
2.	OUVERTURE/FERMETURE.....	45
3.	TYPE DE COMMANDE.....	46
4.	MODES DE FONCTIONNEMENT.....	46
4.1.	MODE « FERMETURE SEMIAUTOMATIQUE ».....	46
4.2.	MODE « FERMETURE AUTOMATIQUE ».....	46
4.3.	MODE « COLLECTIF ».....	47
5.	ARRÊT D'URGENCE.....	47
5.1.	PHOTOCELLULES.....	47
5.2.	DÉTECTION D'OBSTACLE.....	48
6.	MOUVEMENT MANUEL.....	48
7.	EMBRAYAGE, DÉBRAYAGE DU MOTEUR.....	48
8.	PILOTAGE MANUEL.....	49
9.	RÉINITIALISATION.....	49
F.	MAINTENANCE ET ENTRETIEN.....	50
1.	INTERVENTION D'ENTRETIEN.....	50
2.	INDICATEURS TENSION DE BATTERIE.....	51
3.	GUIDE DES ANOMALIES.....	51
4.	CODES DEFAUTS.....	52
4.1.	REPLACEMENT DE LA PILE DE LA TÉLÉCOMMANDE.....	54
4.2.	REPLACEMENT DU FUSIBLE D'ALIMENTATION.....	55
G.	INFORMATIONS TECHNIQUES ET LEGALES.....	56
1.	ACCESSOIRES COMPATIBLES.....	56

# THOMSON

2.	CARACTERISTIQUES TECHNIQUES.....	56
3.	GARANTIE .....	58
4.	ASSISTANCE ET CONSEILS.....	58
5.	RETOUR PRODUIT - SAV .....	59
6.	DÉCLARATION DE CONFORMITE .....	59

## A. CONSIGNES DE SÉCURITÉ

Dans le souci d'une amélioration constante de nos produits, nous nous réservons le droit d'apporter à leurs caractéristiques techniques, fonctionnelles ou esthétiques toutes modifications liées à leur évolution.

Cet automatisme de portail, ainsi que son manuel, ont été conçus afin de permettre d'automatiser un portail en étant en conformité avec les normes européennes en vigueur.

### **MISE EN GARDE, instructions importantes de sécurité**

Un automatisme de portail est un produit qui peut provoquer des dommages aux personnes, aux animaux et aux biens. Il est important pour la sécurité des personnes de suivre ces instructions et de les conserver.

### 1. PRÉCAUTIONS D'UTILISATION

- Cet appareil peut être utilisé par des enfants âgés d'au moins 8 ans et par des personnes ayant des capacités physiques, sensorielles ou mentales réduites ou dénuées d'expérience ou de connaissance, s'ils (si elles) sont correctement surveillé(e)s ou si des instructions relatives à l'utilisation de l'appareil en toute sécurité leur ont été données et si les risques encourus ont été appréhendés. Les enfants ne doivent pas jouer avec l'appareil. Mettre les télécommandes hors de portée des enfants. Le nettoyage et l'entretien ne doivent pas être effectués par des enfants sans surveillance.
- Cet appareil ne doit être utilisé que pour ce à quoi il a été prévu, c'est-à-dire motoriser un portail battant pour un accès véhicule. Toute autre utilisation sera considérée comme dangereuse.
- La commande de manœuvre d'ouverture ou de fermeture doit impérativement être faite avec une parfaite visibilité sur le portail. Dans le cas où le portail est hors du champ de vision de l'utilisateur, l'installation doit être impérativement protégée par un dispositif de sécurité, type photocellules, et le bon fonctionnement de celui-ci doit être contrôlé tous les six mois.
- Tous les utilisateurs potentiels devront être formés à l'utilisation de l'automatisme, et cela, en lisant ce manuel. Il est impératif de s'assurer qu'aucune personne non formée (enfant) ne puisse mettre le portail en mouvement.
- Avant de mettre le portail en mouvement, s'assurer qu'il n'y a personne dans la zone de déplacement du portail.
- Evitez que tout obstacle naturel (branche, pierre, hautes herbes...) puisse entraver le mouvement du portail.
- Ne pas actionner manuellement le portail lorsque la motorisation n'est pas désolidarisée du portail.
- Une utilisation non conforme aux instructions de ce manuel et entraînant un dommage, ne pourra mettre la société SmartHome France en cause.

### 2. PRÉCAUTIONS D'INSTALLATION

- Lisez intégralement ce manuel avant de commencer l'installation.
- L'installation de l'alimentation électrique de l'automatisme doit être conforme aux normes en vigueur (notamment NF C 15-100) et doit être faite par un personnel qualifié.
- L'arrivée électrique du secteur en 230 V doit être protégée par un disjoncteur adapté et conforme aux normes en vigueur.

- Tous les branchements électriques doivent être faits hors tension (Disjonction de protection en position OFF) et batterie déconnectée.
- S'assurer que l'écrasement et le cisaillement entre les parties mobiles du portail motorisé et les parties fixes environnantes dus au mouvement d'ouverture/fermeture du portail sont évités ou signalés sur l'installation.
- La motorisation doit être installée sur un portail conforme aux spécifications données dans ce manuel.
- Le portail motorisé ne doit pas être installé dans un milieu explosif (présence de gaz, de fumée inflammable...).
- L'installateur doit vérifier que la plage de température marquée sur la motorisation est adaptée à l'emplacement.
- Le fil qui sert d'antenne doit rester à l'intérieur du coffret électronique.
- Il est strictement interdit de modifier l'un des éléments fournis dans ce kit, ou d'utiliser un élément additif non préconisé dans ce manuel.
- Pendant l'installation, mais surtout pendant le réglage de l'automatisme, il est impératif de s'assurer qu'aucune personne, installateur compris, soit dans la zone de mouvement du portail au début et pendant toute la durée du réglage.
- Le feu clignotant est un élément de sécurité indispensable.
- Si l'installation ne correspond pas à l'un des cas indiqués dans ce manuel, il est impératif de nous contacter afin que nous donnions tous les éléments nécessaires pour une bonne installation sans risque de dommage.
- Après l'installation, s'assurer que le mécanisme est correctement réglé et que les systèmes de protection ainsi que le dispositif de débrayage manuel fonctionnent correctement.
- Ne pas laisser les enfants jouer avec les dispositifs de commande fixes. Mettez les dispositifs de télécommande hors de portée des enfants.
- La société SmartHome France ne pourra être tenue responsable en cas de dommage si l'installation n'a pas été faite comme indiquée dans cette notice.

### 3. ENTRETIEN ET NETTOYAGE

- Il est impératif de lire attentivement toutes les instructions données dans ce manuel avant d'intervenir sur le portail motorisé.
- Déconnectez l'alimentation pendant les opérations de nettoyage ou de maintenance, en particulier si l'appareil est commandé automatiquement.
- Toute modification technique, électronique ou mécanique sur l'automatisme devra être faite avec l'accord de notre service technique. Dans le cas contraire, la garantie sera immédiatement annulée.
- En cas de panne, la pièce hors service devra être remplacée par une pièce d'origine et rien d'autre.
- Vérifiez fréquemment l'installation pour déceler tout défaut du portail ou de la motorisation (se reporter au chapitre concernant la maintenance).
- Ne pas nettoyer le produit avec des substances abrasives ou corrosives.
- Ne pas nettoyer le produit avec un nettoyeur haute pression.
- Utiliser un simple chiffon doux légèrement humidifié.
- Ne pas vaporiser à l'aide d'un aérosol, ce qui pourrait endommager l'intérieur du produit.

## 4. RECYCLAGE



Il est interdit de jeter les piles usagées dans une poubelle ordinaire. Des piles/accus contenant des substances nocives sont marqués des symboles figurant ci-contre qui renvoient à l'interdiction de les jeter dans une poubelle ordinaire. Les désignations des métaux lourds correspondants sont les suivants : Cd= cadmium, Hg= mercure, Pb= plomb.

Vous pouvez restituer ces piles/accus usagés auprès des déchetteries communales (centres de tri de matériaux recyclables) qui sont dans l'obligation de les récupérer. Ne laissez pas les piles/piles boutons/accus à la portée des enfants, conservez les dans un endroit qui leur est inaccessible. Elles pourraient être avalées par des enfants ou des animaux domestiques. Danger de mort ! Si cela devait arriver malgré tout, consultez immédiatement un médecin ou rendez-vous à l'hôpital. Faites attention de ne pas court-circuiter les piles, ni les jeter dans le feu, ni les recharger. Il y a risque d'explosion !



Ce logo signifie qu'il ne faut pas jeter les appareils hors d'usage avec les ordures ménagères. Les substances dangereuses qu'ils sont susceptibles de contenir peuvent nuire à la santé et à l'environnement. Faites reprendre ces appareils par votre distributeur ou utilisez les moyens de collecte sélective mis à votre disposition par votre commune.



Pour en savoir plus :  
[www.quefairedemesdechets.fr](http://www.quefairedemesdechets.fr)

## B. DESCRIPTION DU PRODUIT

### 1. CONTENU DU KIT

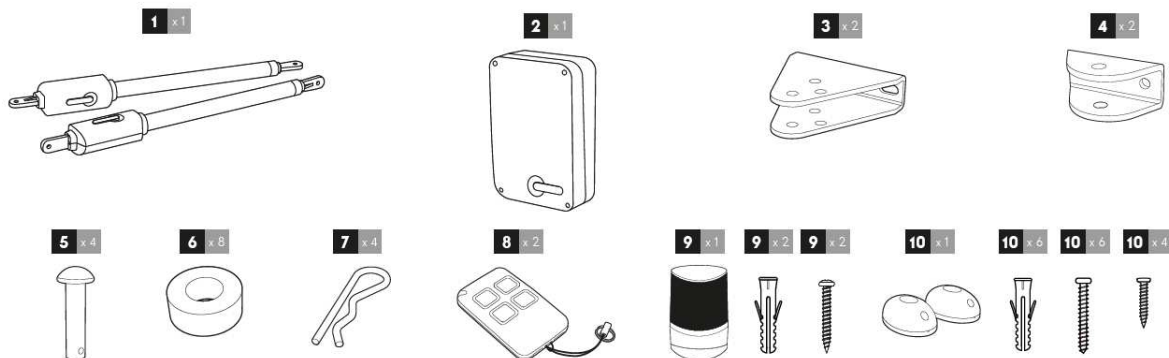

1	Piston x2 motorisés 24 V
2	Coffret de commande avec carte électronique
3	Patte de fixation pilier
4	Patte de fixation portail
5	Axe percé

6	Entretoise 7.5mm
7	Goupille élastique
8	Télécommandes
9	Feu clignotant
10	Photocellules

### 2. MATÉRIEL NÉCESSAIRE (NON FOURNI)

L'outillage et la visserie nécessaires à l'installation doivent être en bon état et conformes aux normes de sécurité en vigueur.

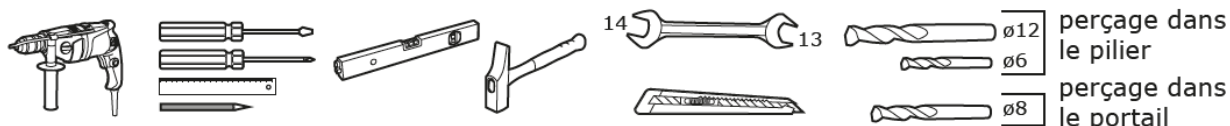

<p>feu clignotant</p> <p>3m de câble 2 x 0,5mm<sup>2</sup></p>	<p>vérins</p> <p>10m de câble 2 x 1,5mm<sup>2</sup></p>	<p>fixation sur le pilier :</p> <ul style="list-style-type: none"> <li>- coffret électronique</li> <li>- feu clignotant</li> </ul>	<p>fixation des pattes sur les piliers :</p>	<p>fixation des pattes sur le portail :</p> <p>Choisir un système vis/ écrous adapté à l'épaisseur du portail. Il y a 4 points de fixation</p>
--	---	--	--	--



## C. INSTALLATION

### 1. ANALYSE DES RISQUES

#### 1.1. LA RÉGLEMENTATION

L'installation d'un portail motorisé ou d'une motorisation sur un portail existant dans le cadre d'une utilisation pour un usage de type « Résidentiel » doit être conforme à la directive 89/106/CEE concernant les produits de construction.

La norme de référence utilisée pour vérifier cette conformité est la EN 13241-1 qui fait appel à un référentiel de plusieurs normes dont la EN 12453 qui précisent les méthodes et les composants de mise en sécurité du portail motorisé afin de réduire ou d'éliminer complètement les dangers pour les personnes.

L'installateur se doit de former l'utilisateur final au bon fonctionnement du portail motorisé, et du fait que l'utilisateur formé devra former, en utilisant ce guide, les autres personnes susceptibles d'utiliser le portail motorisé.

Il est spécifié dans la norme EN 12453 que le minimum de protection du bord primaire du portail dépend du type d'utilisation et du type de commande utilisé pour mettre le portail en mouvement.

La motorisation de portail est un système à commande par impulsions, c'est-à-dire qu'une simple impulsion sur l'un des organes de commande (Télécommande, sélecteur à clé...) permet de mettre le portail en mouvement.

Cette motorisation de portail est équipée d'un limiteur de force qui est conforme à l'annexe A de la norme EN 12453, dans le cadre d'une utilisation avec un portail conforme aux spécifications données dans ce chapitre. Les spécifications de la norme EN12453 permettent donc les 3 cas d'utilisation suivants ainsi que les niveaux de protection minimum :

- Actionnement par impulsion avec portail visible
  - o Limiteur de force uniquement.
- Actionnement par impulsion avec portail non visible
  - o Limiteur de force et 2 paires de photocellules pour protéger l'ouverture et la fermeture du portail.
- Commande automatique (fermeture automatique avec temporisation)
  - o Limiteur de force et 1 paire de photocellules pour protéger la fermeture automatique.

Le feu clignotant est un élément de sécurité indispensable.

Les dispositifs de sécurité type photocellules et le bon fonctionnement de ceux-ci doivent être contrôlés tous les six mois.

#### 1.2. SPÉCIFICATIONS DU PORTAIL À MOTORISER

Cette motorisation peut automatiser des portails avec des battants mesurant jusqu'à 2,50m de large, 2,20m de haut et pesant jusqu'à 150kg.

Ces dimensions et poids maximaux sont donnés pour un portail de type ajouré et pour une utilisation dans une région peu venteuse. Dans le cas d'un portail plein ou d'une utilisation dans une région où la vitesse du vent est importante, il faut réduire les valeurs maximales données précédemment pour le portail à motoriser.

## 1.3. CONTRÔLES DE SÉCURITÉ SUR LE PORTAIL

Le portail motorisé est strictement réservé à un usage résidentiel. Le portail ne doit pas être installé dans un milieu explosif ou corrosif (présence de gaz, de fumée inflammable, de vapeur ou de poussière).

Le portail ne doit pas être pourvu de systèmes de verrouillage (gâche, serrure, loquet...). Le portail doit être arrêté en ouverture et en fermeture par des butées fixées solidement au sol afin que sa course soit délimitée. Le portail installé sans la motorisation doit être conforme aux exigences le concernant données dans la norme EN 13241-1.

Les gonds du portail doivent impérativement être dans le même axe, et cet axe doit être impérativement vertical. Les piliers qui soutiennent le portail doivent être suffisamment robustes et stables de façon à ne pas plier (ou se briser) sous le poids du portail. Sans la motorisation, le portail doit être en bon état mécanique, correctement équilibré, s'ouvrir et se fermer sans frottement ni résistance. Il est conseillé de graisser les gonds. Vérifiez que les points de fixation des différents éléments sont situés dans des endroits à l'abri des chocs et que les surfaces sont suffisamment solides. Vérifiez que le portail ne possède aucune partie saillante dans sa structure. La butée centrale et les butées latérales doivent être correctement fixées afin de ne pas céder sous la force exercée par le portail motorisé. Si l'installation ne correspond pas à l'un des cas indiqués dans ce guide, contactez-nous afin que nous donnions tous les éléments nécessaires pour une bonne installation sans risque de dommage.

La motorisation ne peut pas être utilisée avec une partie entraînée incorporant un portillon.

## 1.4. LES RÈGLES DE SÉCURITÉ

La norme EN 12453 spécifie les exigences de performance relatives à la sécurité d'utilisation de tous les types de portes, portails et barrières motorisés qui sont destinés à être installés dans des zones accessibles aux personnes, et dont l'utilisation principale prévue est de permettre l'accès des marchandises et des véhicules accompagnés ou conduits par des personnes, en toute sécurité, dans des locaux industriels, commerciaux ou résidentiels.

Le mouvement réel d'une porte peut créer pour les personnes, les marchandises et les véhicules se trouvant à proximité, des situations dangereuses qui, par nature, ne peuvent pas toujours être évitées par la conception.

Les risques éventuels dépendent de l'état de la porte, de la façon dont celle-ci est utilisée et du site de l'installation.

Après avoir vérifié que le portail à motoriser est conforme et avant de commencer l'installation, il est impératif de faire l'analyse des risques de l'installation afin de supprimer toute situation dangereuse ou d'informer l'utilisateur des situations dangereuses qui ne peuvent pas être supprimées.

## 2. ÉLIMINATION DES RISQUES

Suivant l'installation, il peut exister une zone de cisaillement entre le battant et le coin du pilier. Cette zone est particulièrement dangereuse, il est recommandé de la supprimer en laissant une distance utile de 100mm au minimum soit en positionnant les butées latérales convenablement, soit en entaillant le coin des piliers sans les fragiliser ou les deux si nécessaire.

**Si ce n'est pas possible, il faut signaler le risque de façon visuelle.**

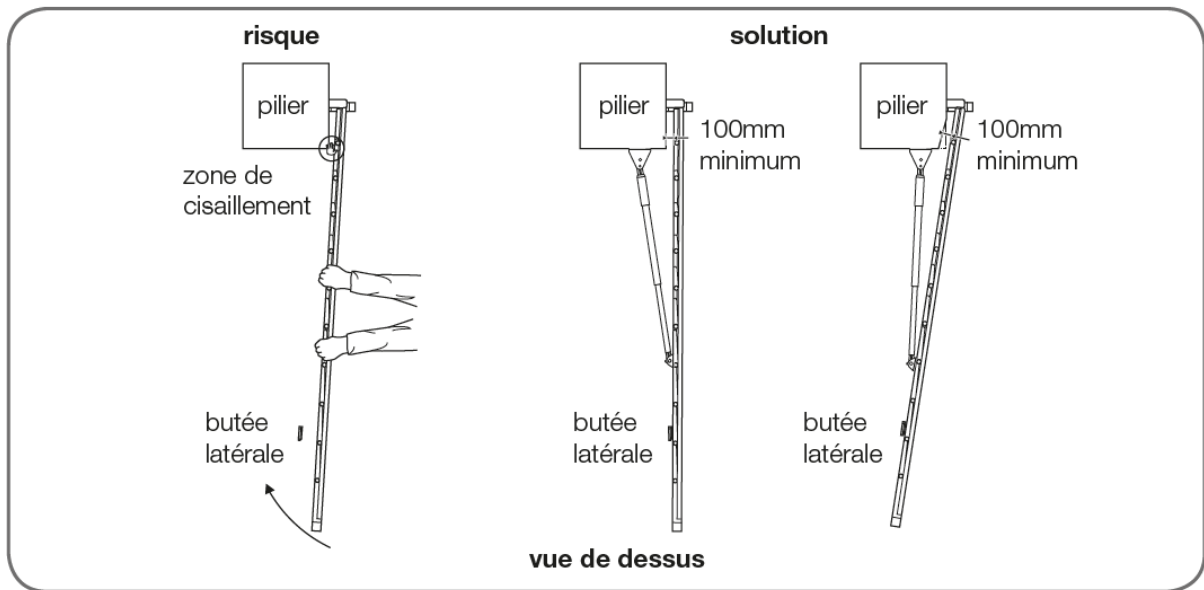

Suivant l'installation, il peut exister une zone dangereuse pour les orteils entre le bord inférieur du portail et le sol, comme indiqué dans la figure suivante.

Dans ce cas, il est obligatoire de supprimer cette zone en laissant une distance utile de 50mm au minimum ou 5mm au maximum.

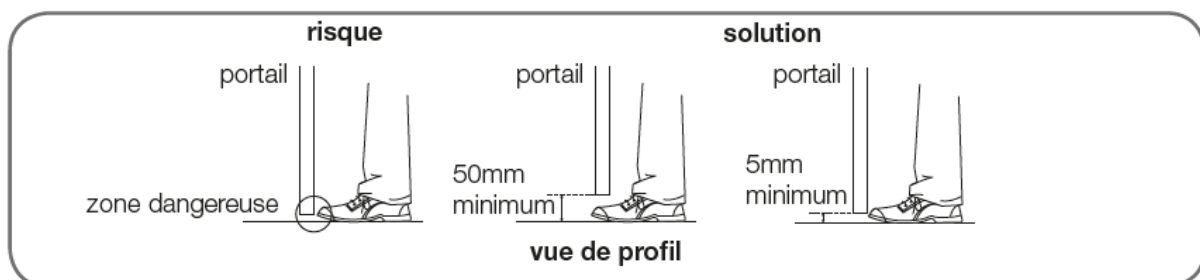

Suivant la configuration du site où se trouve le portail motorisé, il peut y avoir des zones d'emprisonnement entre les battants en position ouverte et des parties fixes situées à proximité. Afin de supprimer ces zones, il est obligatoire de laisser une distance de sécurité de 500mm minimum entre la partie fixe située à proximité et les parties mobiles du portail motorisé.

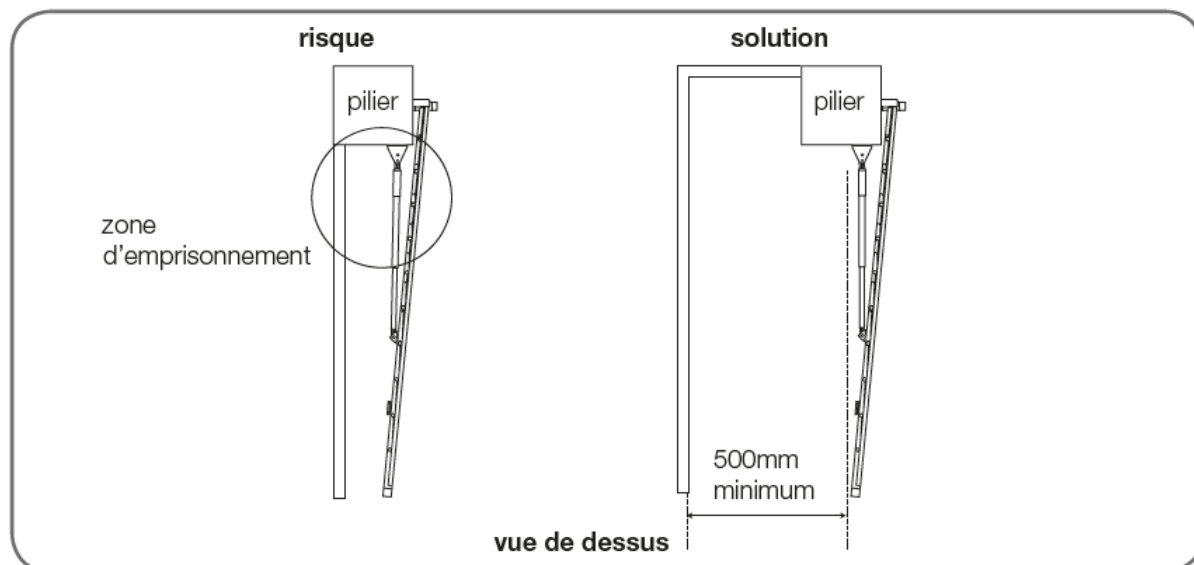

L'organe de manœuvre d'un interrupteur sans verrouillage doit être situé en vue directe de la partie entraînée mais éloigné des parties mobiles. S'il fonctionne avec une clé, il doit être installé à une hauteur minimale de 1,5 m et ne pas être accessible au public.

Après installation, s'assurer que les parties du portail ne viennent pas en débord au-dessus d'un trottoir ou d'une chaussée accessible au public.

### 3. POSE DES PISTONS

L'installation doit être faite par du personnel qualifié et respectant toutes les indications données dans ce manuel, notamment « l'analyse des risques » ainsi que « l'élimination des risques ».

Avant de commencer l'installation, s'assurer que :

- L'utilisation souhaitée a été correctement définie.
- Le portail est conforme aux spécifications données dans le Chapitre « Spécifications du portail à motoriser ».
- Les risques ont été réduits en suivant les préconisations du Chapitre « Analyse des risques » et « élimination des risques ».

Les différentes étapes de l'installation doivent être faites dans l'ordre et en conformité avec les indications données.

Cette motorisation de portail est un système de motorisation autobloquante. Votre portail à 2 battants doit impérativement être équipé d'une butée centrale et de butées latérales (non fournies).

Les butées (centrales et latérales) doivent arrêter le portail sans le verrouiller. Autrement dit, il faut supprimer toute serrure mécanique (ou gâche) et tout sabot basculant ou arrêtoir.

#### 3.1. OUVERTURE VERS L'INTÉRIEUR DE LA PROPRIÉTÉ

La pose des butées latérales dépend de l'angle d'ouverture souhaité qui dépend de la distance D (distance entre l'axe du gond et la face intérieure du pilier).

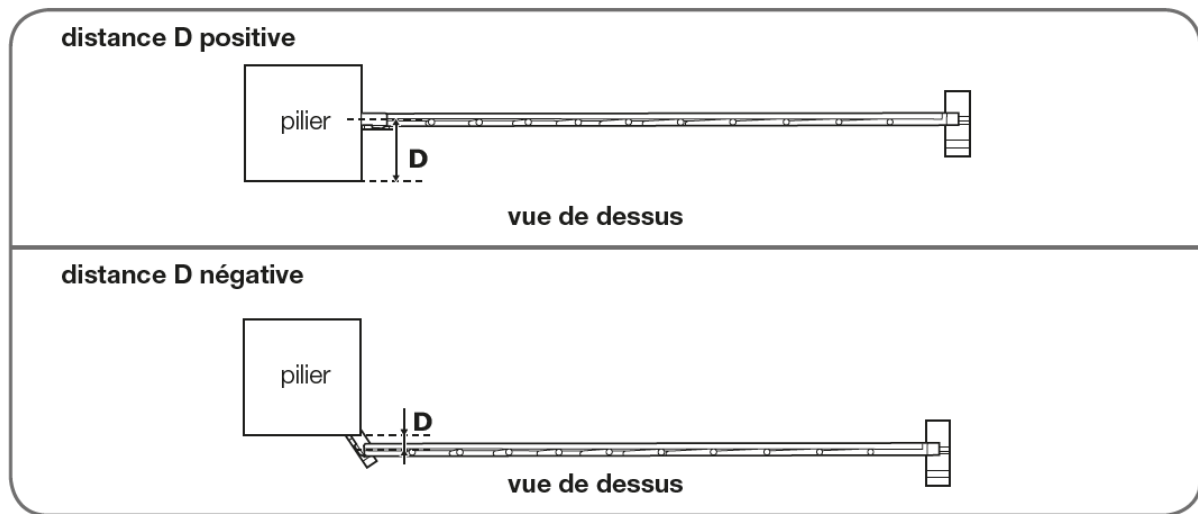

La distance D doit être comprise entre 0 et 190 mm.

Si la distance D est supérieure à 190 mm ou si la distance D est négative vous devez adapter la configuration de vos piliers, voir les cas particuliers ci-dessous.

### Cas particuliers

- Si D est supérieur à 190 mm et si la structure des piliers le permet, vous devez entailler les piliers afin que D' soit inférieur ou égal à 190mm.

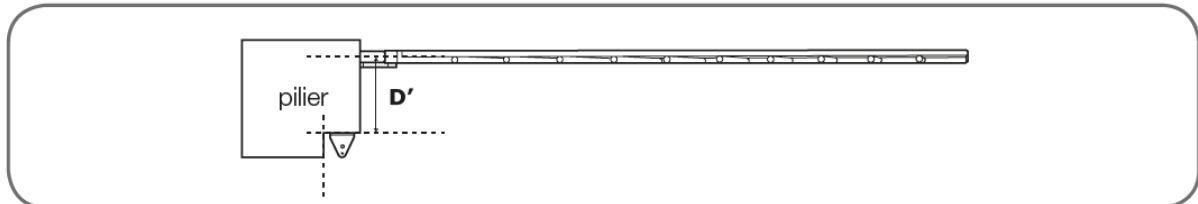

- Si D est inférieur à 0 mm mettez une cale suffisamment épaisse pour que D' soit supérieur ou égal à 0mm. Attention cette cale doit être capable de supporter la force du moteur.

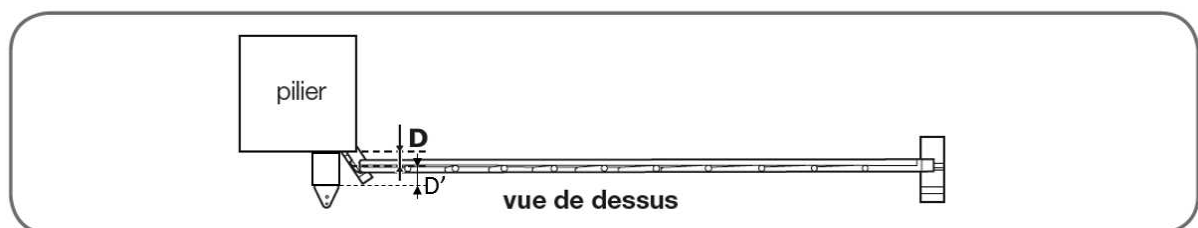

Déterminez l'angle d'ouverture de chaque battant en fonction des données du tableau suivant. L'angle d'ouverture peut être différent pour chaque battant mais ne doit jamais être inférieur à 40°.

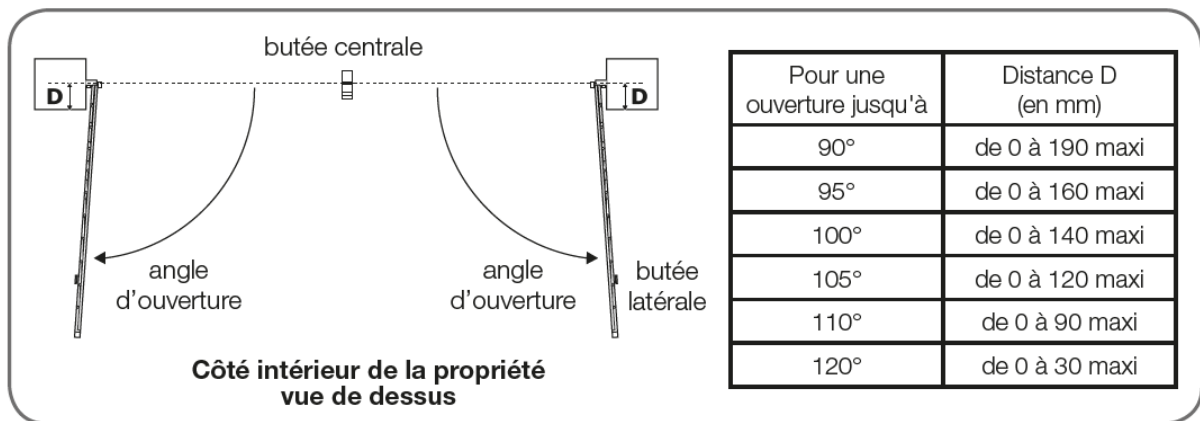

Vue d'ensemble

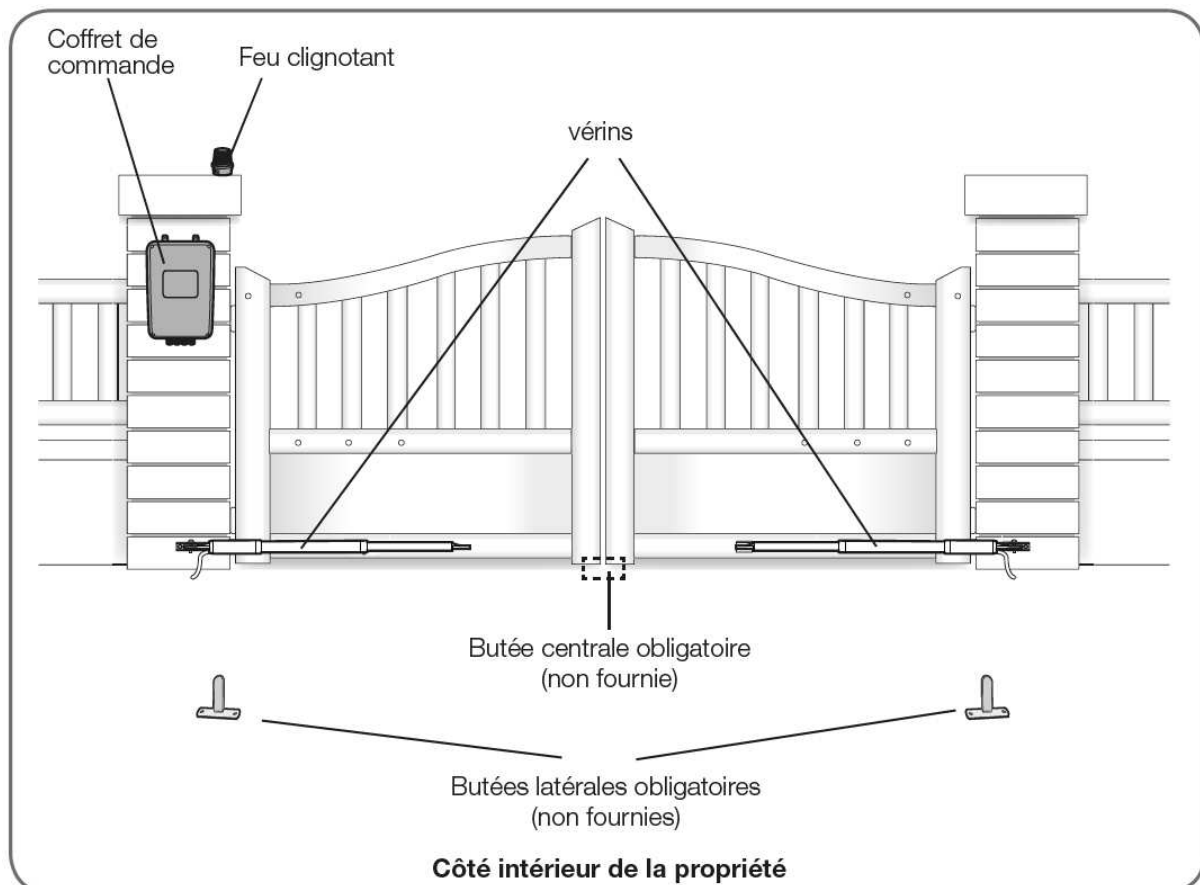

### 3.1.1. Fixation de la patte de fixation pilier

Fixez les pistons sur une partie rigide et renforcée du portail (par exemple l'encadrement ou la barre transversale).

Pour des raisons esthétiques et techniques, il est conseillé de les fixer le plus bas possible.

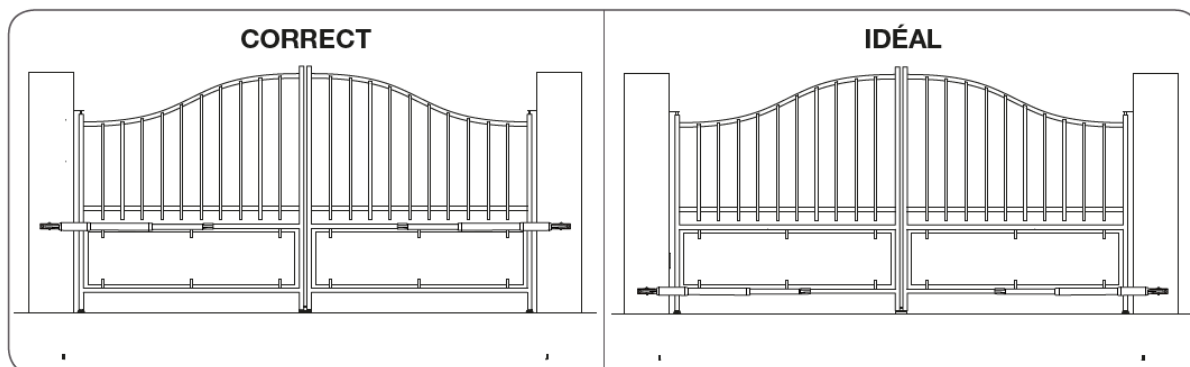

Dans ce qui suit, vous verrez la pose du piston de gauche, pour la pose du piston de droite, procédez à l'identique en respectant la symétrie.

- Mesurer la distance D, puis reportez-vous au tableau pour connaître la distance B qui vous permet de déterminer la position de la patte de fixation sur le pilier. Le tableau indique aussi le trou dans lequel sera fixé le piston.
- La hauteur de la patte de fixation doit être identique à celle du montant du portail sur lequel sera fixé le piston.

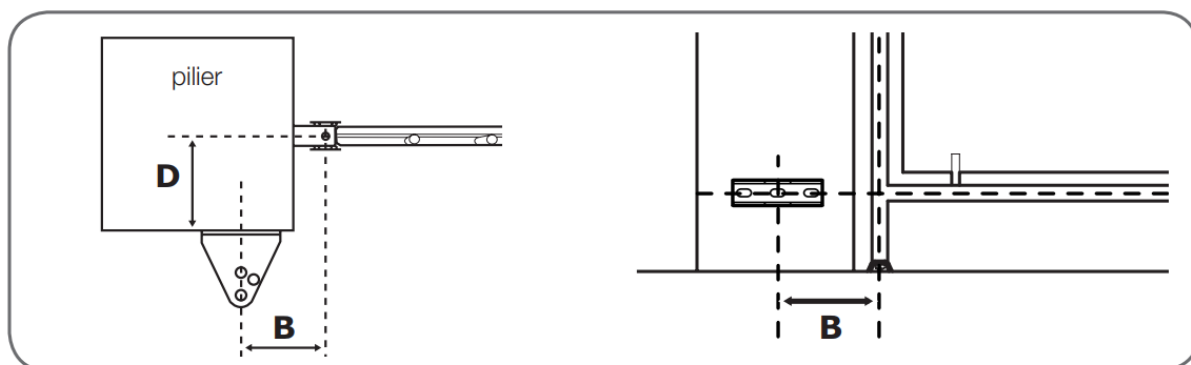

D (mm)	B (mm)	trou patte pilier	angle max (°)
0-30	180	2	120°
31-60	160	2	110°
61-90	160	3	105°
91-120	140	3	100°
121-160	120	3	95°
161-180	110	3	90°
181-190	110	3	90°

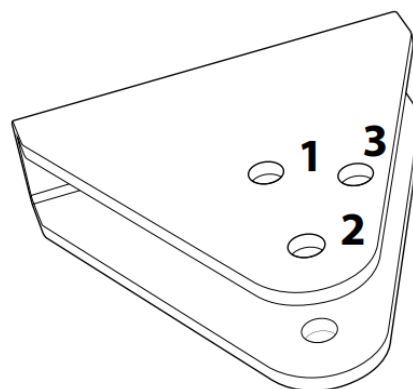

Marquer l'emplacement des trous dans le pilier en veillant à ce que la patte de fixation pilier soit montée bien horizontalement à la fin. Utiliser des tirefonds de 10 ou tout autre système de fixation adapté au matériau du pilier.

**Attention**, les efforts sur la patte de fixation sont importants lorsque la motorisation est en marche. Nous recommandons de sceller des tiges filetées d'une longueur 15 cm minimum. Si le pilier est en

métal, nous recommandons de souder ou de faire traverser les tiges filetées pour les fixer avec des écrous autobloquants.

Consulter un professionnel en cas de doute.

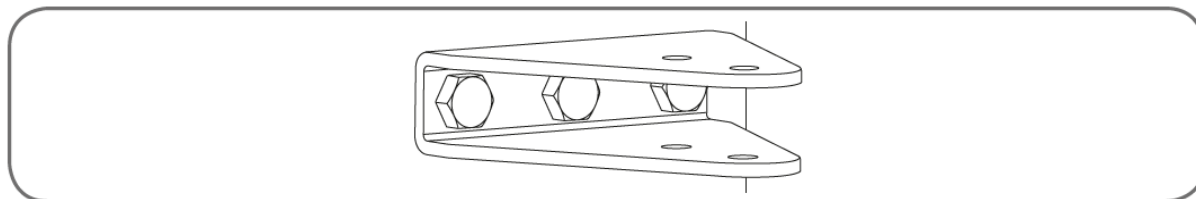

Assemblage de la patte portail au piston

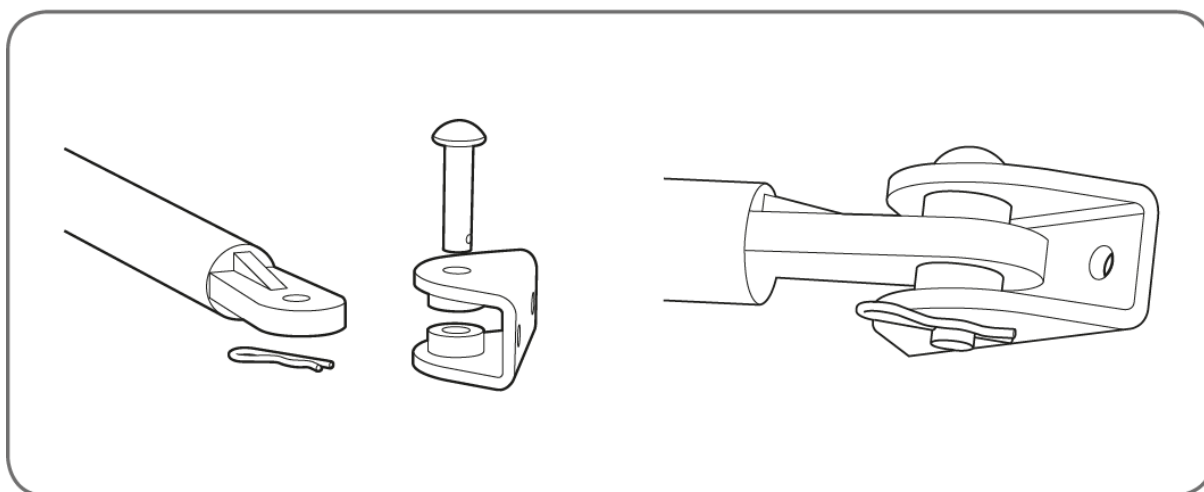

Assemblage du piston et de la patte pilier

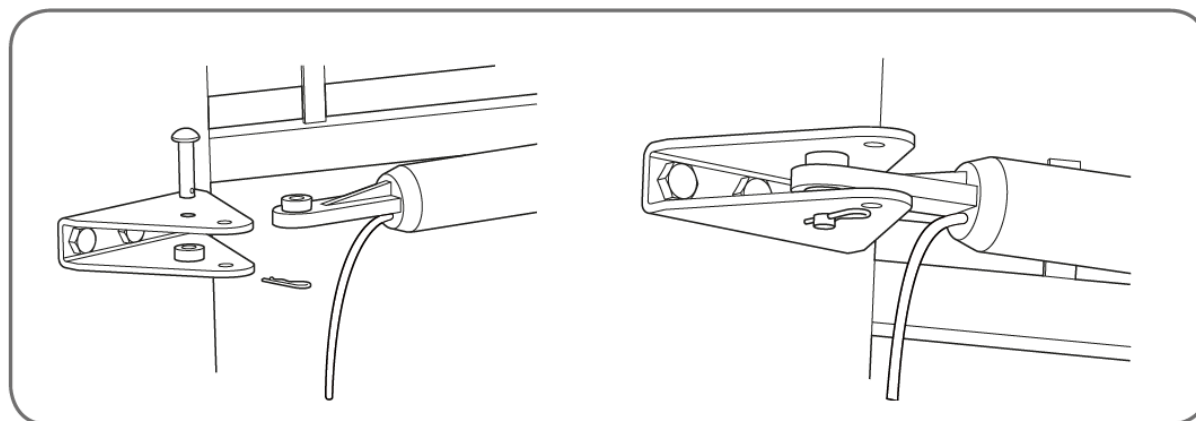

**Attention : le piston doit être tourné pour que le fil soit en bas**

### *3.1.2. Positionnement de la patte sur le portail*

Pour positionner le piston sur le portail, il faut que la tige du piston soit rentrée de 20mm par rapport à sa position totalement sortie. Si cette distance n'est pas respectée scrupuleusement, les pistons pourraient rencontrer des problèmes de fonctionnement qui ne seraient pas couverts par la garantie du produit.

- Dévissez la tige du piston à la main pour la faire sortir jusqu'à la fin :



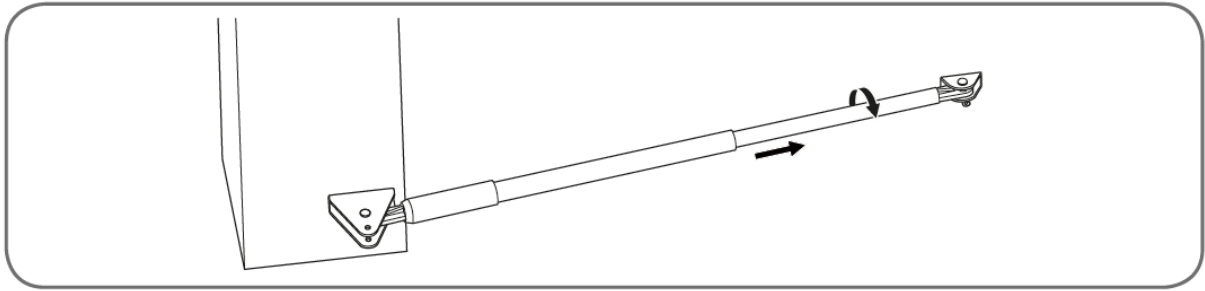

- Faites une marque sur le tube intérieur à 20 mm du tube extérieur comme le montre le dessin ci-dessous :

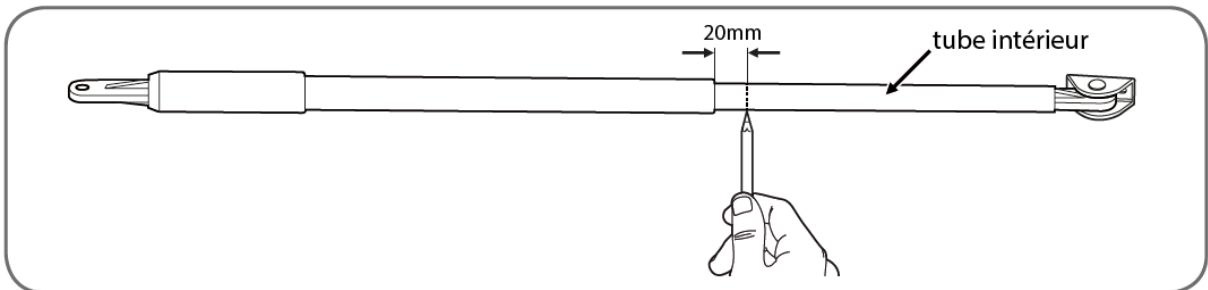

- Revissez le tube intérieur de 20 mm en utilisant le repère marqué précédemment, faites entrer le tube jusqu'à ce que la marque disparaisse, mais pas plus.

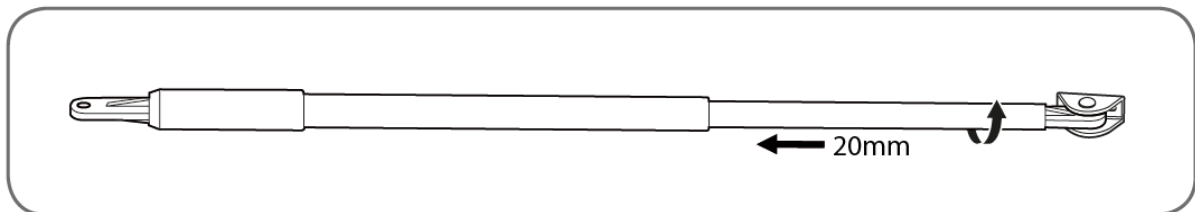

- Fermez le portail et plaquez la patte de fixation sur la barre transversale du portail et en vérifiant que le piston est bien horizontal, puis marquez l'emplacement des deux trous à percer dans le portail.

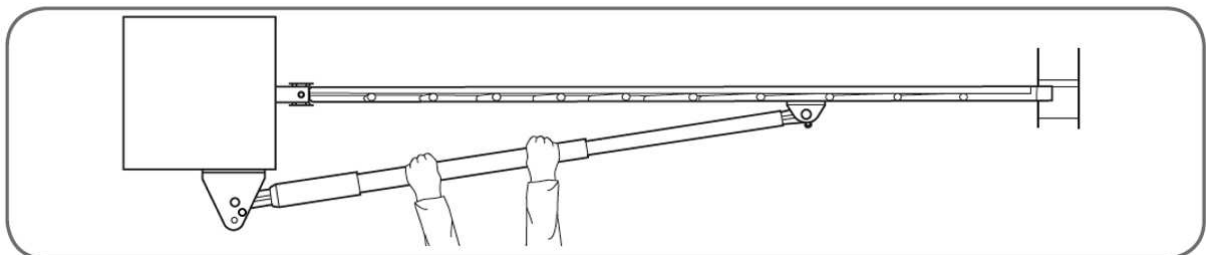

Quand les trous sont percés, désassembler la patte de fixation portail du piston en retirant la goupille et fixez la patte au portail en utilisant des vis traversantes de préférence.

- Réassembler le piston et la patte de fixation portail.

## 3.2. OUVERTURE VERS L'EXTÉRIEUR DE LA PROPRIÉTÉ (EN OPTION RÉFÉRENCE 580330)

Le kit de fixation pilier pour l'installation de la motorisation sur un portail ouvrant vers l'extérieur vendu en option. L'angle d'ouverture maxi est de 90°. Installez les butées latérales afin de limiter l'ouverture des battants à cet angle.

La position de la patte de fixation pilier dépend de la distance D comme le montre les dessins ci-dessous.

- Cas 1a : la distance D est comprise entre 80 mm et 140 mm, la patte de fixation doit être montée sur le pilier de cette façon :

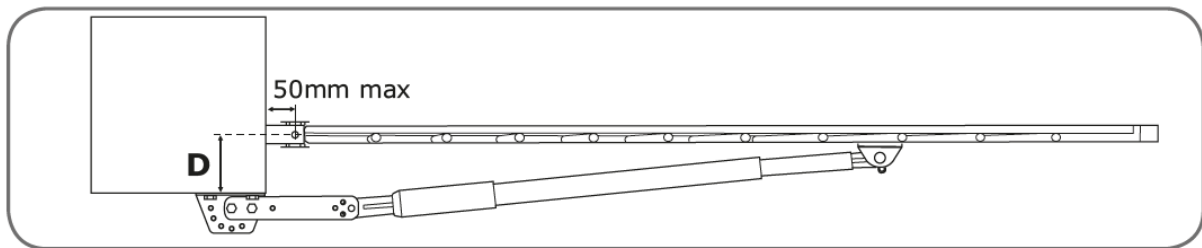

- Cas 1b : la distance D est inférieure à 80 mm, la patte de fixation doit être décalée de la surface du pilier en y insérant une cale afin de ramener la distance D entre 80 mm et 140 mm :

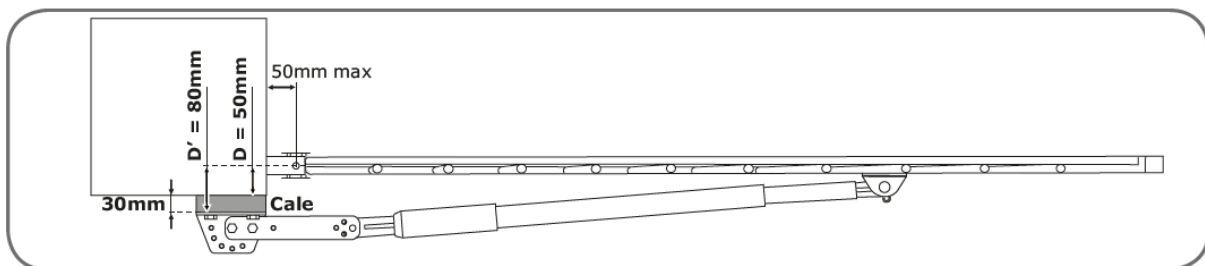

- Cas 2 : la distance D est supérieure à 140 mm, la patte de fixation doit être montée de cette façon :

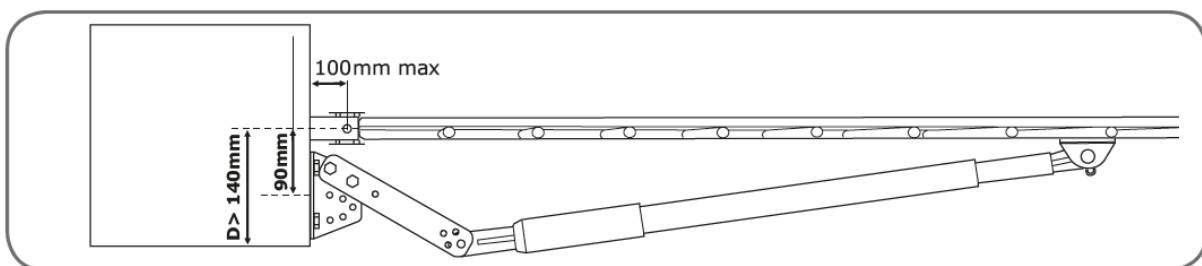

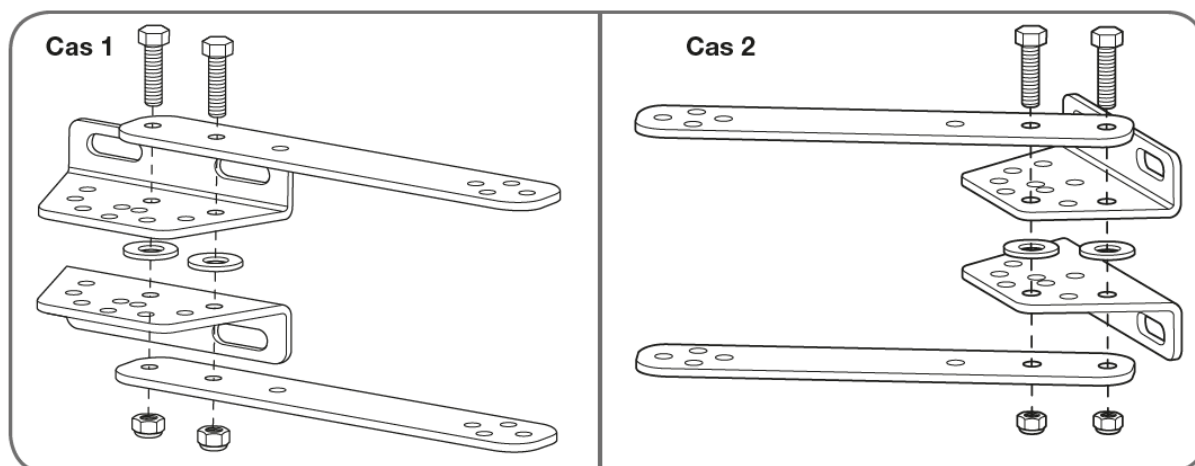

Sur le pilier, tracez une ligne horizontale à une hauteur identique au centre de la barre transversale sur laquelle viendra se fixer le piston.

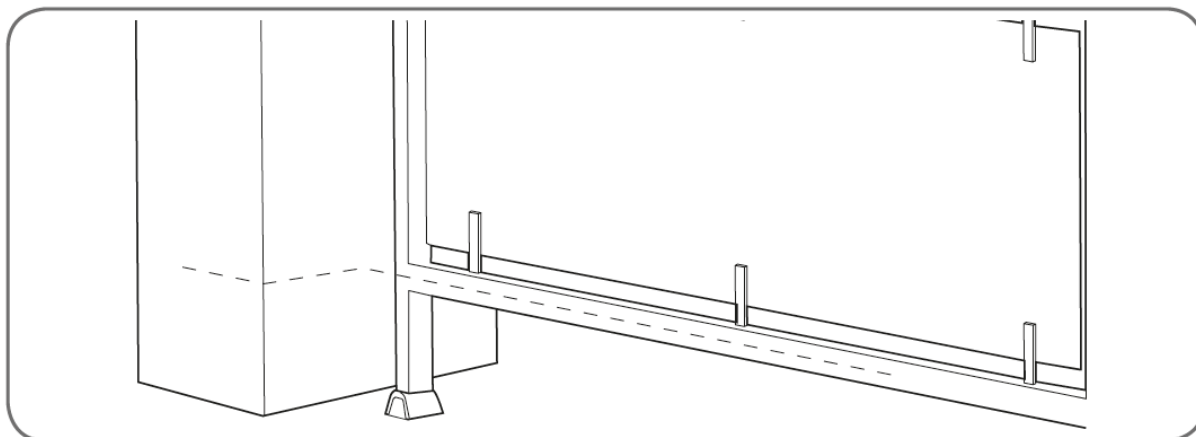

Dans les deux cas de pose, le trait devra se trouver au centre de la patte de fixation pilier :

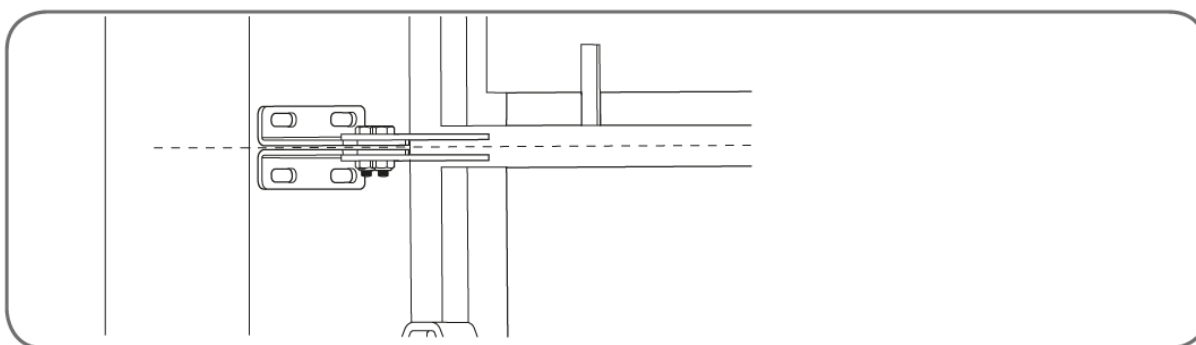

Marquez l'emplacement des trous dans le pilier en suivant les recommandations de positionnement suivant le cas explicité précédemment.

**Attention**, les efforts sur la patte de fixation sont importants lorsque la motorisation est en marche. Nous recommandons de sceller des tiges filetées d'une longueur 15 cm minimum. Si le pilier est en métal, nous recommandons de souder ou de faire traverser les tiges filetées pour les fixer avec des écrous autobloquants.

Effectuez l'assemblage de la patte au pilier en conséquence. Consulter un professionnel en cas de doute.

Assemblage de la patte portail au piston :

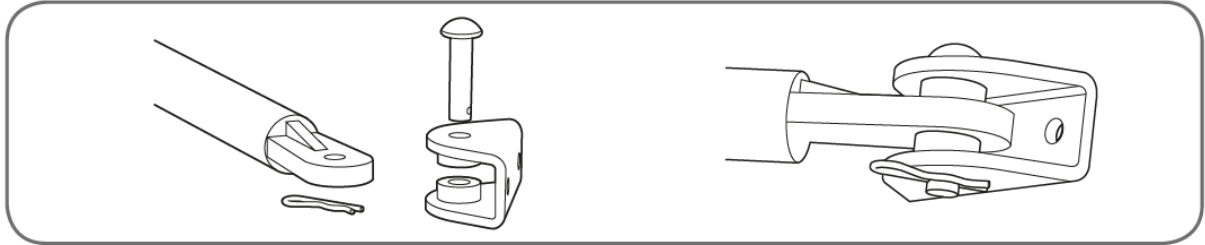

Assemblage du piston et de la patte pilier :

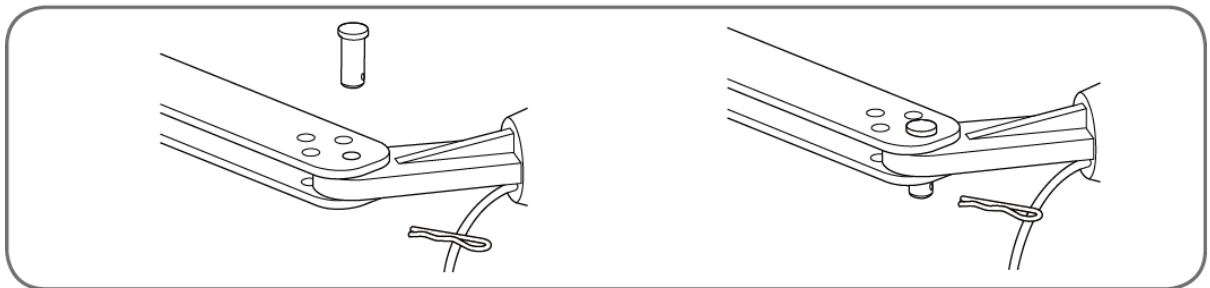

**Attention : le piston doit être tourné pour que le fil soit en bas**

Pour positionner le piston sur le portail, il faut que la tige du piston soit rentrée de 20mm par rapport à sa position totalement sortie. Si cette distance n'est pas respectée scrupuleusement, les pistons pourraient rencontrer des problèmes de fonctionnement qui ne seraient pas couverts par la garantie du produit.

- Dévissez la tige du piston à la main pour la faire sortir jusqu'à la fin.

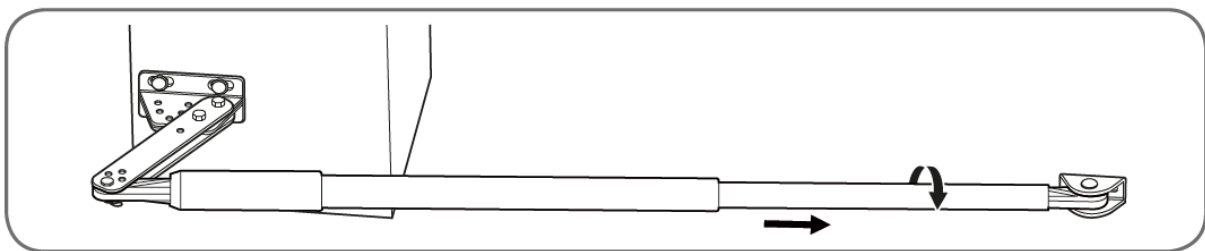

- Faites une marque sur le tube intérieur à 20 mm du tube extérieur comme le montre le dessin ci-dessous :

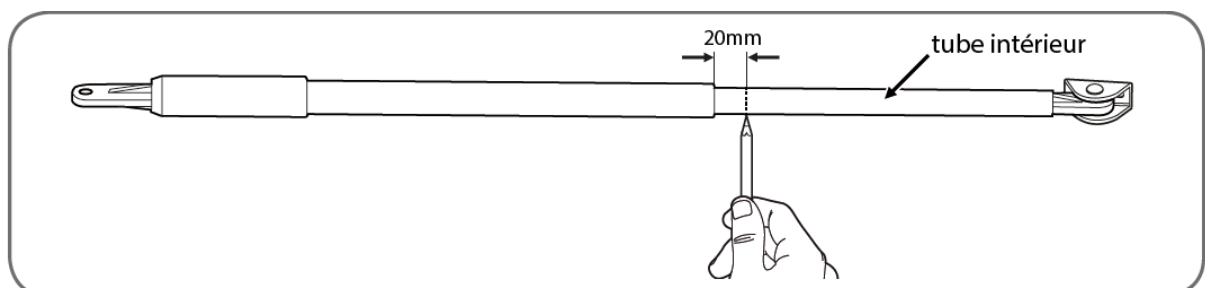

Revissez le tube intérieur de 20 mm en utilisant le repère marqué précédemment, faites entrer le tube jusqu'à ce que la marque disparaisse, mais pas plus :

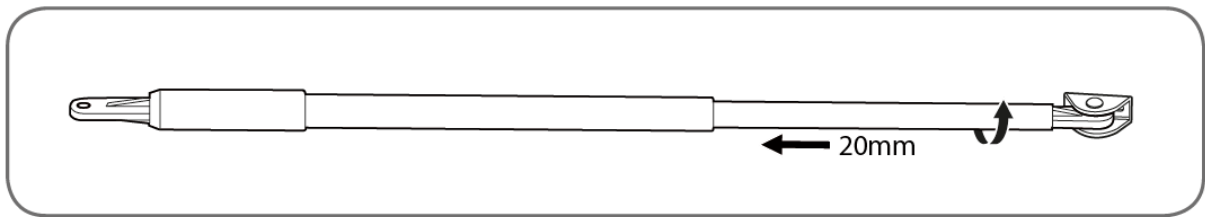

Ouvrez le portail et plaquez la patte de fixation sur la barre transversale du portail et en vérifiant que le piston est bien horizontal, puis marquez l'emplacement des deux trous à percer dans le portail.

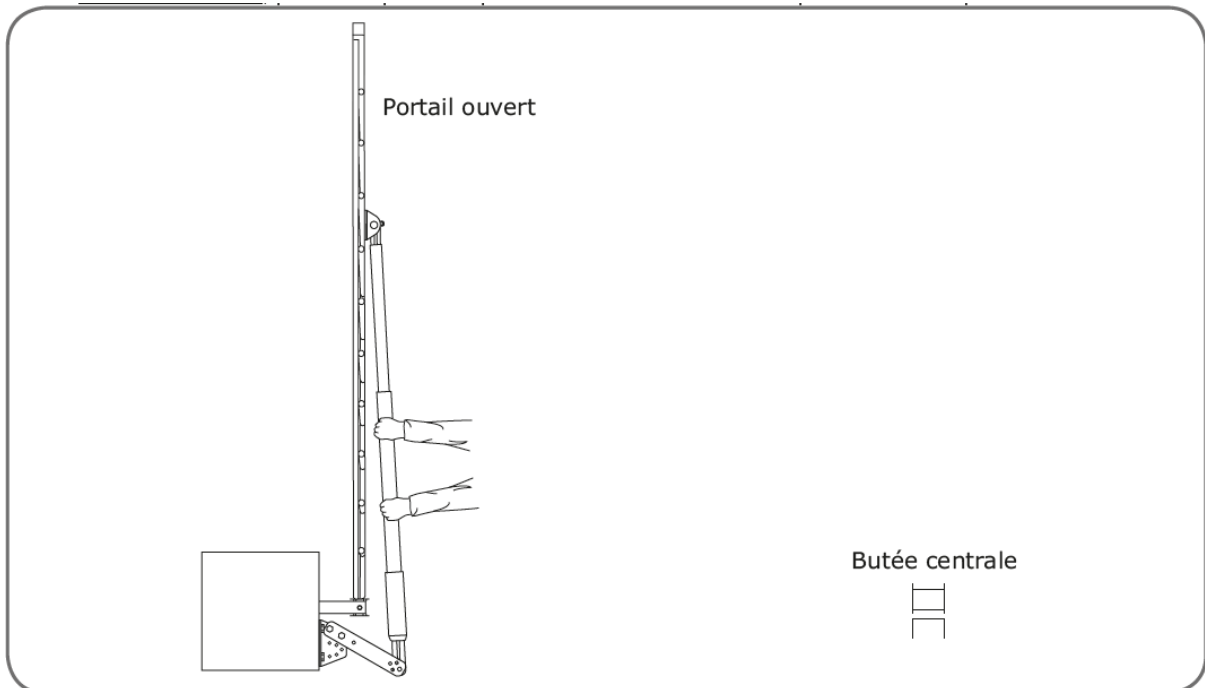

Quand les trous sont percés, désassembler la patte de fixation portail du piston en retirant la goupille. Fixez la patte au portail en utilisant des vis traversantes de préférence.

Réassembler le piston et la patte de fixation portail.

#### 4. POSE DU COFFRET DE COMMANDE

Le coffret de commande doit être fixé sur le pilier où arrive l'alimentation 230 V.

- Afin d'assurer un bon fonctionnement de la motorisation, la longueur des câbles des pistons ne doit pas dépasser 8m par piston. De ce fait, le coffret de commande doit être fixé à moins de 6m de chaque piston.
- Placer et fixer le coffret de commande à l'emplacement défini à l'aide de 2 vis.

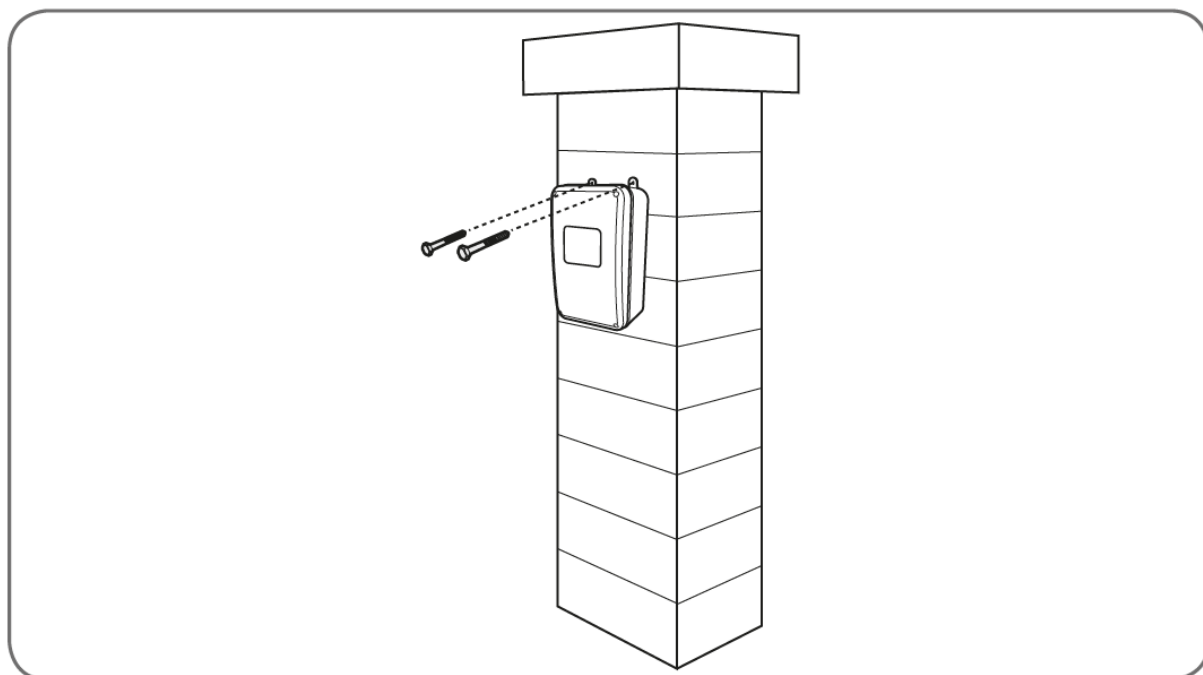

#### 4.1. POSE DU FEU CLIGNOTANT

Le feu clignotant doit être fixé en haut du pilier sur lequel est fixé le bloc moteur et doit être visible de l'intérieur comme de l'extérieur, utilisez uniquement le feu fourni dans le kit (24 V – 2 W).

Le feu clignotant peut être fixé au mur avec ou sans support.

- À l'aide d'un tournevis, retirer la partie transparente du feu clignotant en dévissant les 2 vis qui maintiennent la partie supérieure du feu clignotant.
- Toujours à l'aide d'un tournevis, retirer le support du feu clignotant en dévissant les 2 vis qui se trouve à l'intérieur du feu.
- Fixer le support du feu clignotant au mur
- Faire passer les fils dans le feu clignotant et les raccorder à la lampe LED (attention à la polarité « + » et « - »).
- Visser le feu clignotant sur son support et visser la partie transparente.

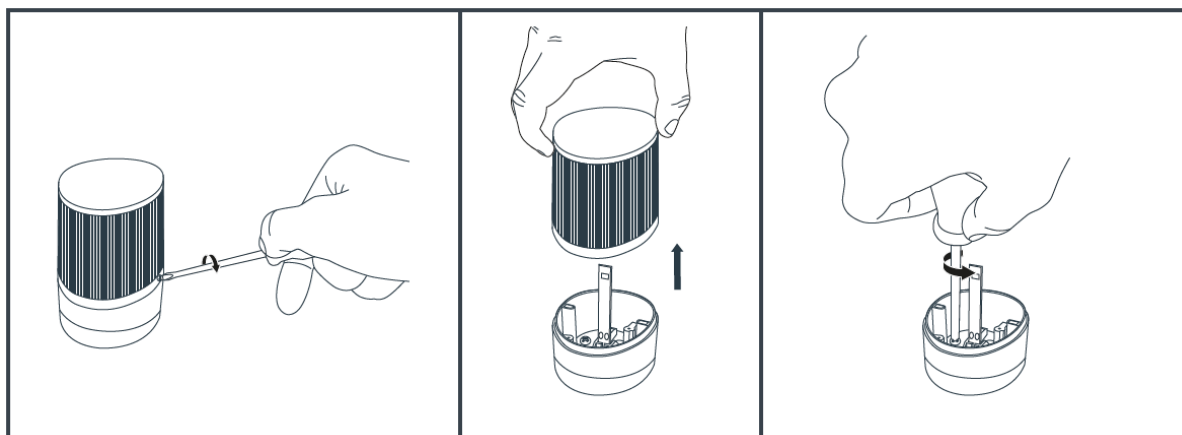

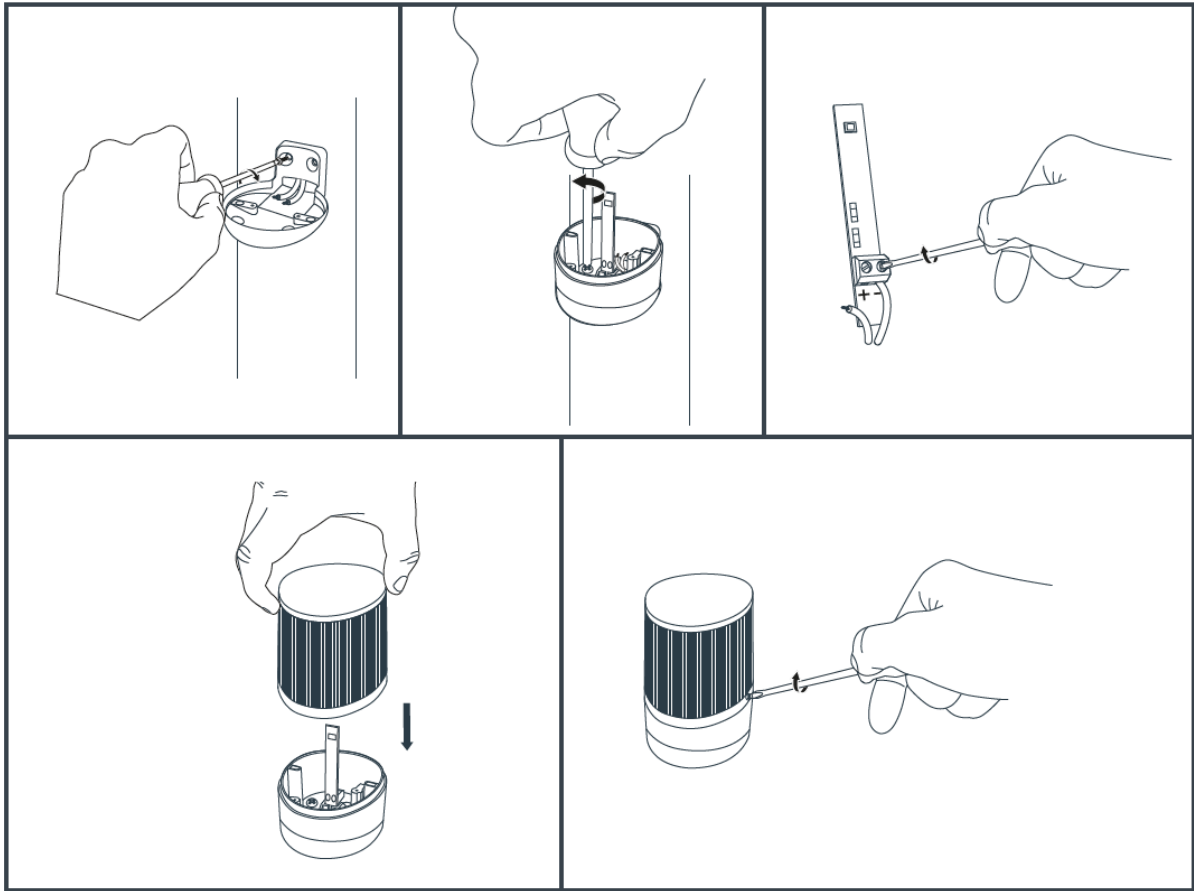

- Utilisez du câble de section 2 x 0,5mm<sup>2</sup> au minimum.
- Respectez la polarité.

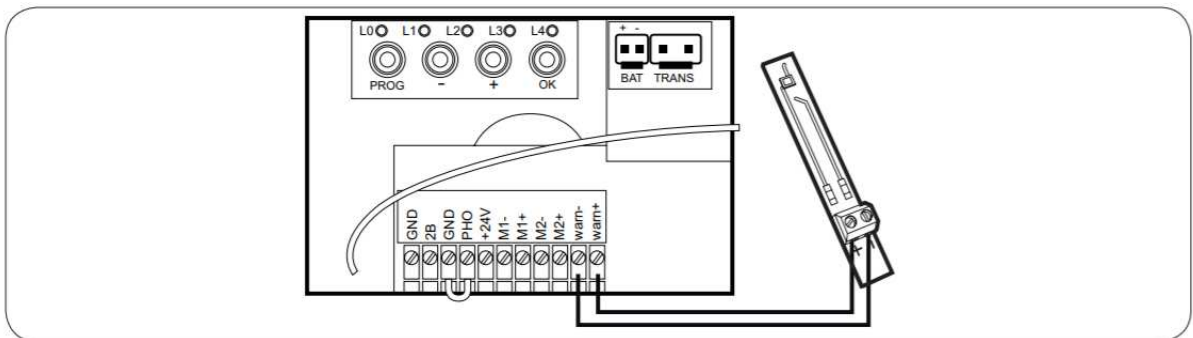

## 5. POSE DU JEU DE PHOTOCÉLULES

Installez la photocellule réceptrice (RX est inscrit à l'arrière) du même côté que le coffret de commande. La surface des piliers doit être parfaitement plate afin de pouvoir aligner convenablement le faisceau infrarouge des photocellules.

- Placez les photocellules exactement à la même hauteur par rapport au sol, elles doivent être parfaitement alignées. La hauteur doit être comprise entre 30 cm et 60 cm.
- La distance entre la face extérieure du portail et les photocellules doit être comprise entre 10 et 15 cm.
- Fixation des photocellules :

- Ouvrez les photocellules en retirant les 2 caches.
- Positionnez la photocellule en position verticale à l'emplacement défini.
- Marquez la position des deux trous de fixation et la position du trou pour le passage du câble.
- Percez et fixez les photocellules sur les piliers.

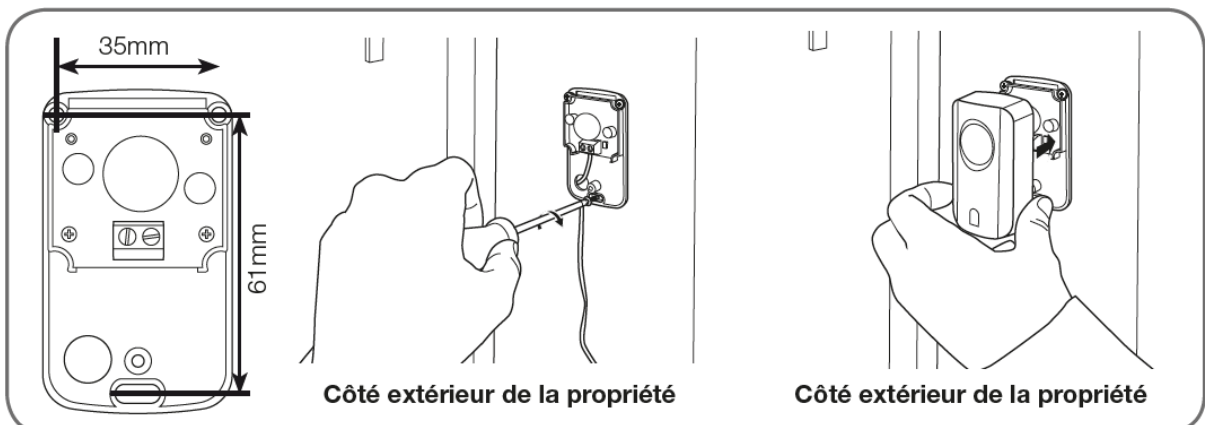
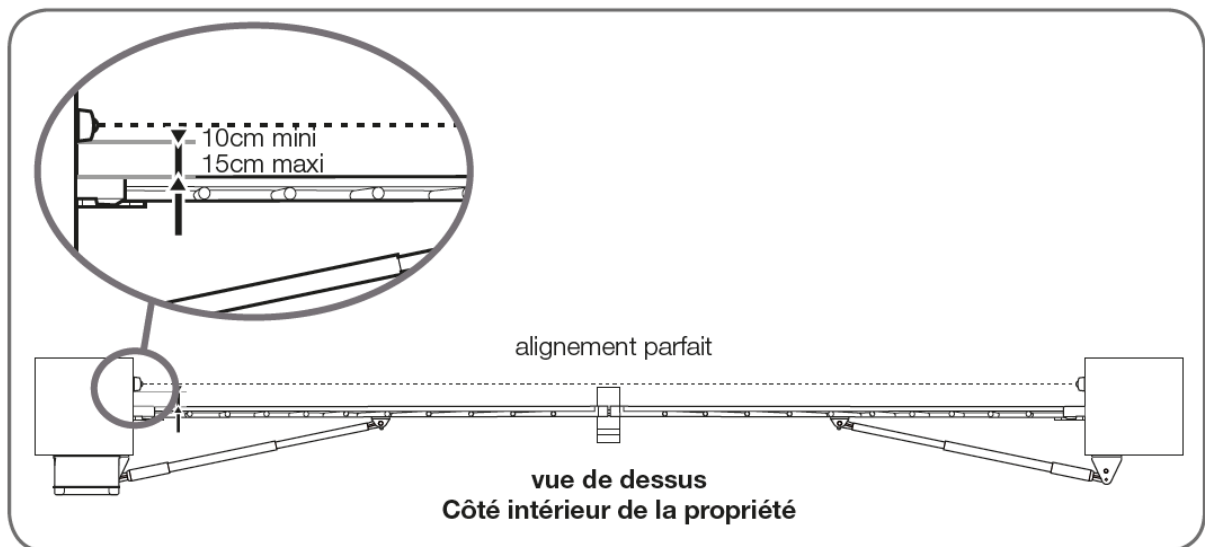
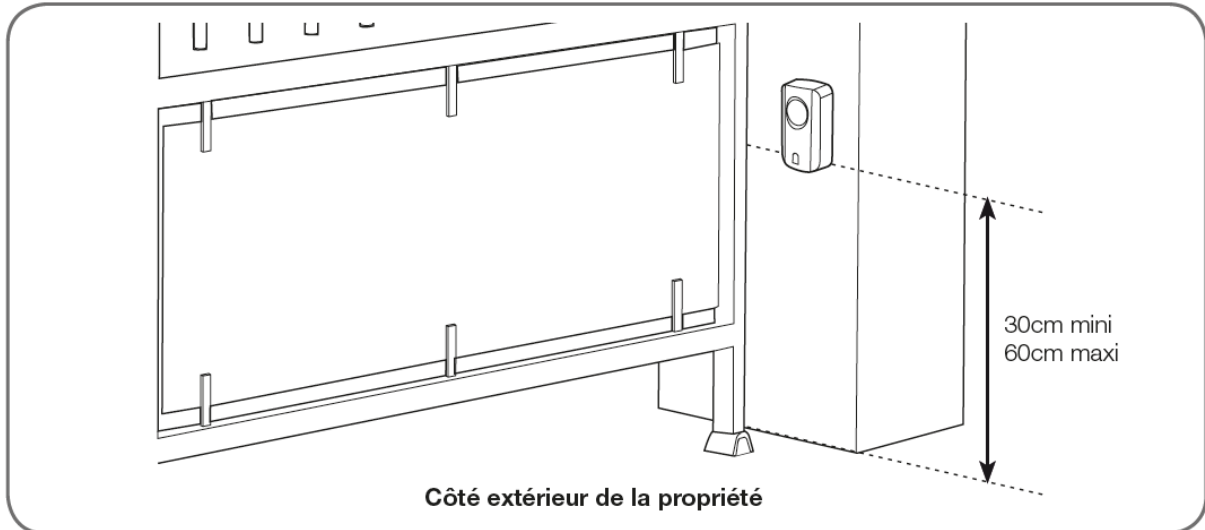



En cas d'ouverture vers l'extérieur, les cellules doivent être placées à l'intérieur de la propriété, voir ci-dessous. Le placement des cellules est identique quelque soit le sens d'ouverture du portail.

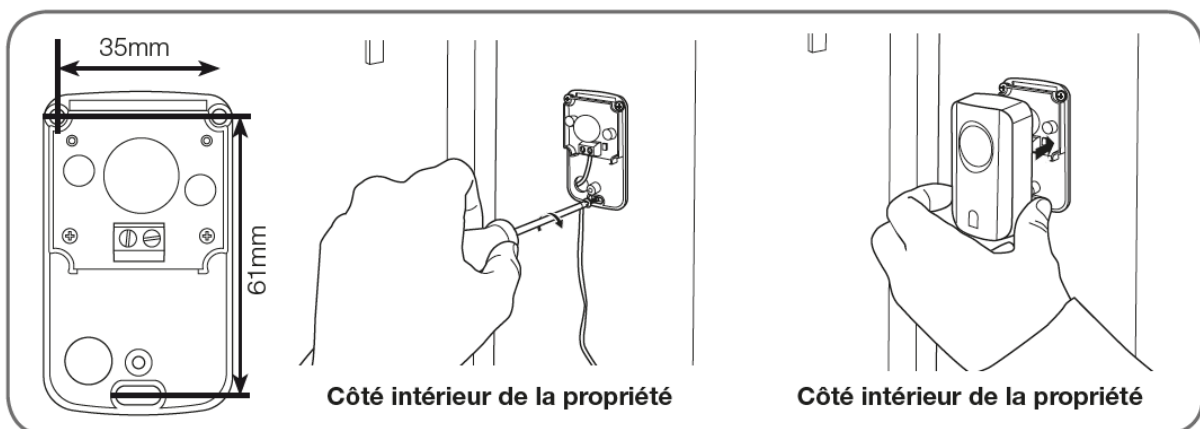
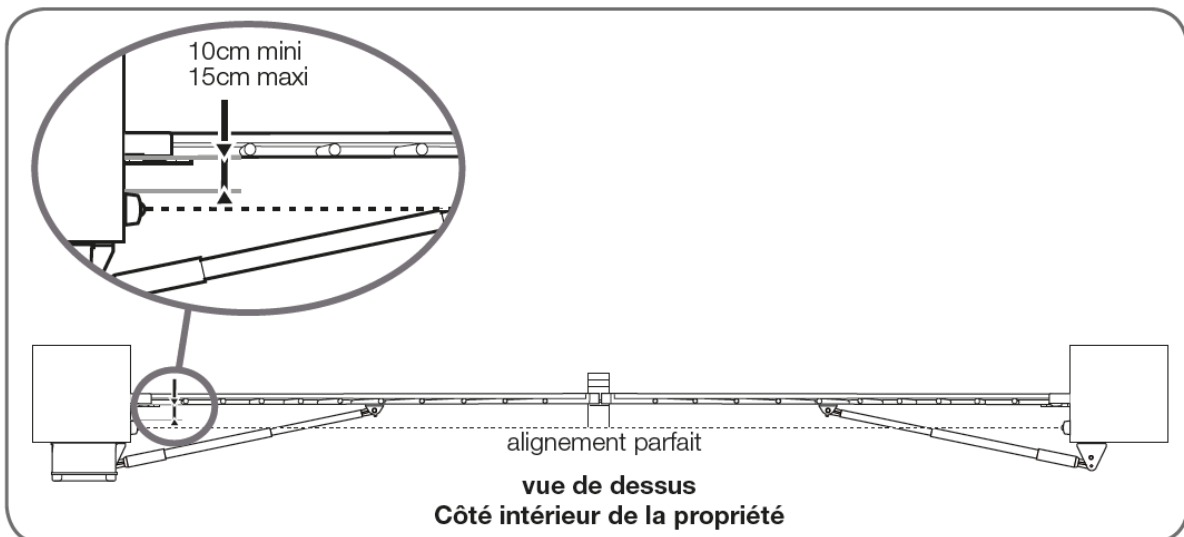
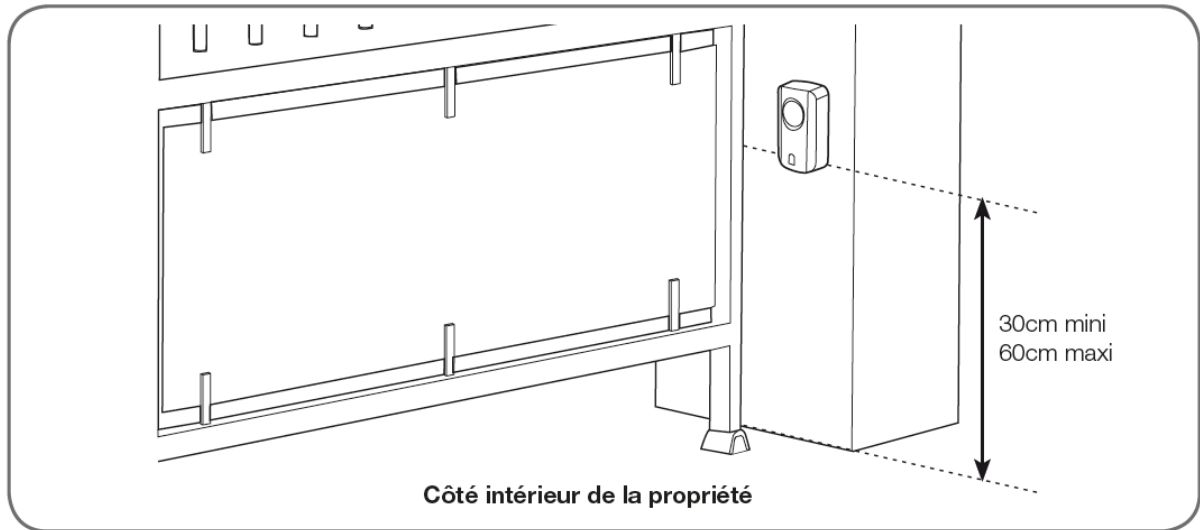

Raccorder électriquement les photocellules et repérer la couleur des fils pour ensuite les raccorder sur la carte électronique.

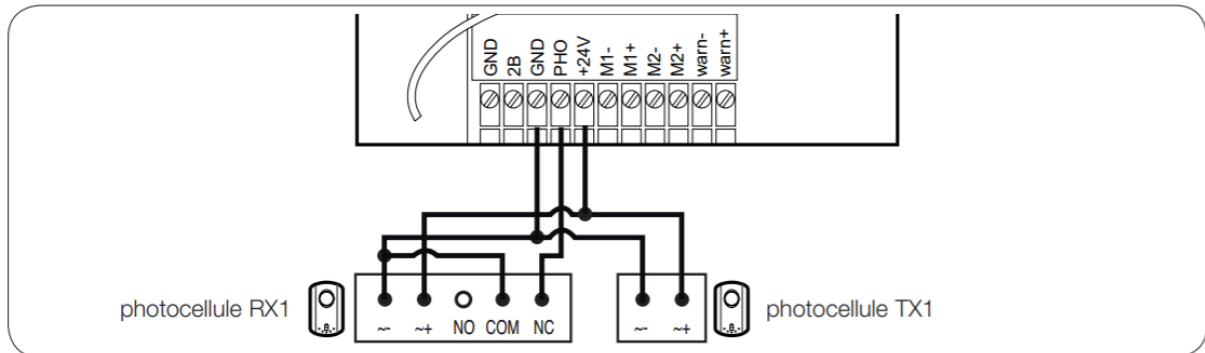

Quand les photocellules sont alimentées, un voyant rouge est allumé à l'intérieur de chacune. Lorsque les photocellules sont alignées, un seul voyant rouge s'allume à l'intérieur de la photocellule RX. Si les photocellules ne sont pas alignées, un deuxième voyant s'allume dans la photocellules RX.

Passer la main devant pour masquer le faisceau infrarouge, le deuxième voyant doit s'allumer dans la photocellule RX. Un clic de relais est audible au changement d'état.

Note : La carte électronique de cet automatisme se met en veille au bout de 1 minute sans aucune action. En veille, les photocellules ne sont plus alimentées. Pour sortir du mode « veille », donner une impulsion sur un des boutons de la carte de commande.

Si vous avez d'autres configurations de photocellules, reportez-vous au paragraphe branchement.

## 6. POSE DU JEU DE PHOTOCELLES (CAS POUR OUVERTURE VERS L'EXTÉRIEUR)

- Installez la photocellule réceptrice (RX est inscrit à l'arrière) du même côté que le coffret de commande. La surface des piliers doit être parfaitement plate afin de pouvoir aligner convenablement le faisceau infrarouge des photocellules.
  - Placez les photocellules exactement à la même hauteur par rapport au sol, elles doivent être parfaitement alignées. La hauteur doit être comprise entre 30 cm et 60 cm.
  - La distance entre la face extérieure du portail et les photocellules doit être comprise entre 10 et 15 cm.
  - Fixez les photocellules sur les piliers

# THOMSON

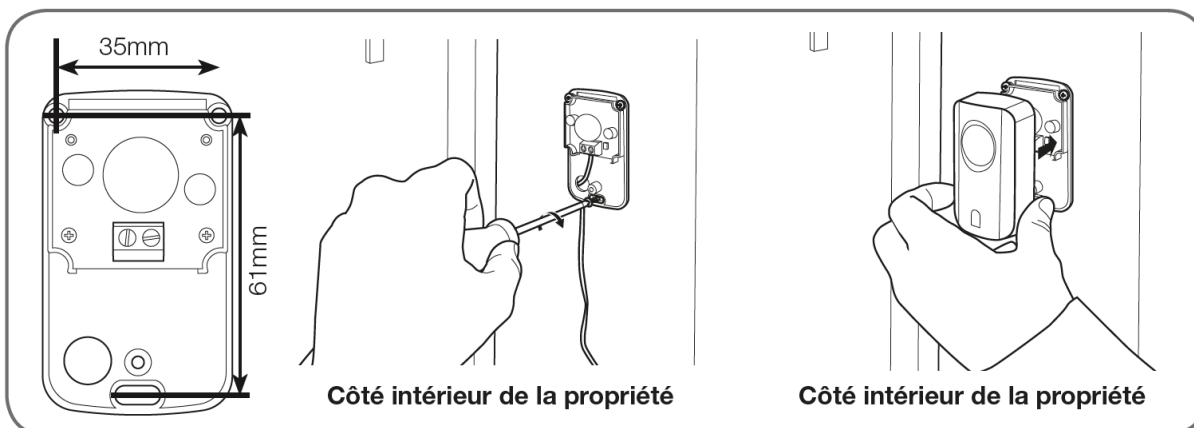
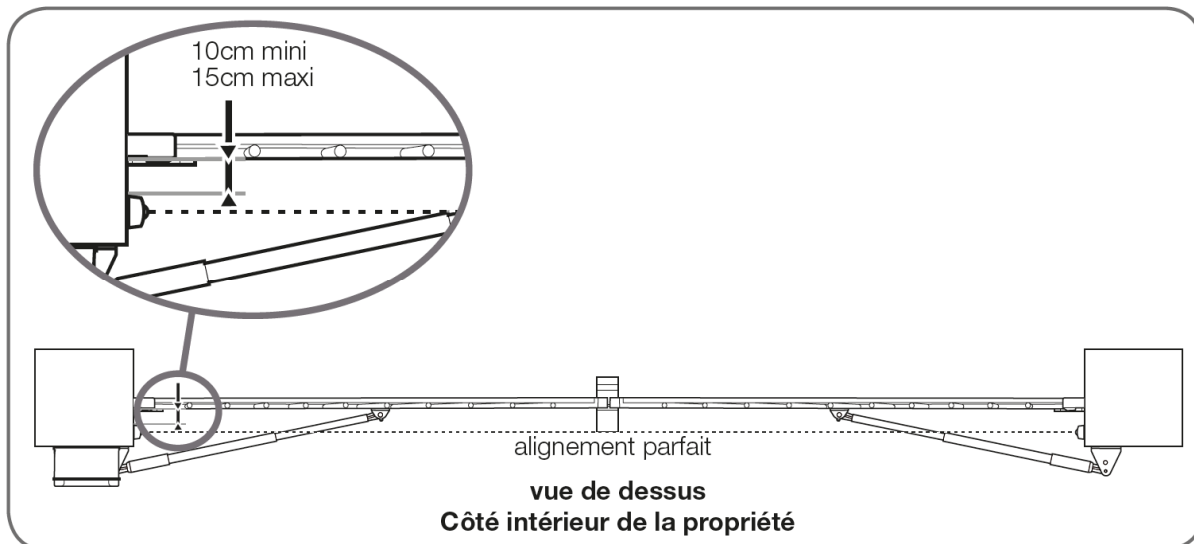
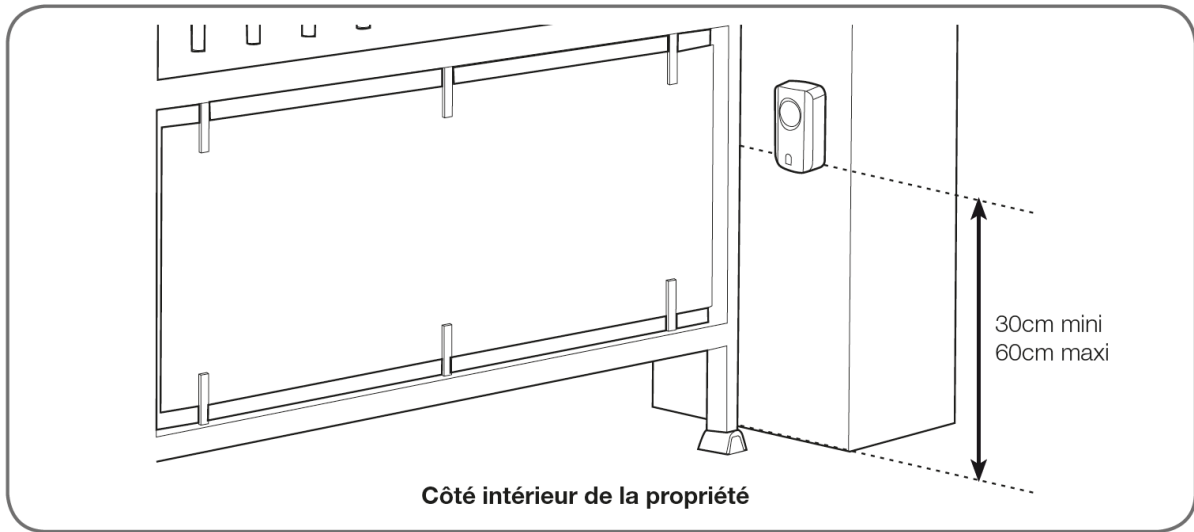

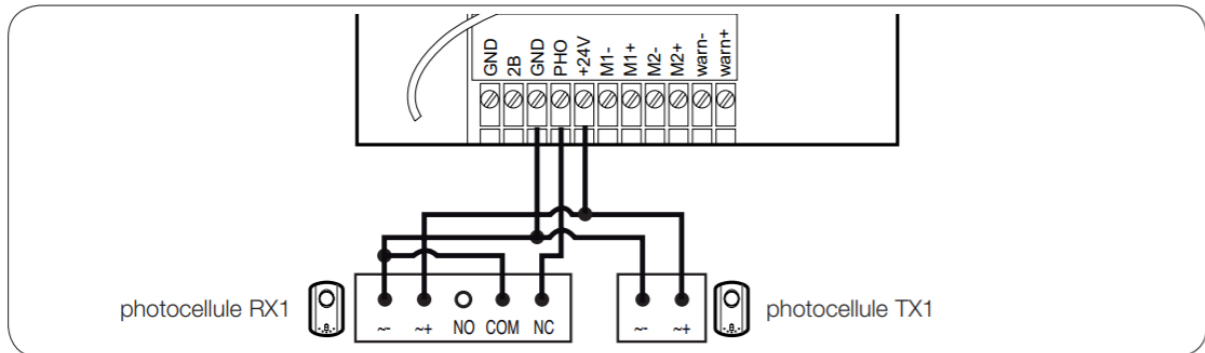

Quand les photocellules sont alimentées, un voyant rouge est allumé à l'intérieur de chacune. Lorsque les photocellules sont alignées, un seul voyant rouge s'allume à l'intérieur de la photocellule RX. Si les photocellules ne sont pas alignées, un deuxième voyant s'allume dans la photocellules RX.

Passer la main devant pour masquer le faisceau infrarouge, le deuxième voyant doit s'allumer dans la photocellule RX. Un clic de relais est audible au changement d'état.

Note : La carte électronique de cet automatisme se met en veille au bout de 1 minute sans aucune action. En veille, les photocellules ne sont plus alimentées. Pour sortir du mode « veille », donner une impulsion sur un des boutons de la carte de commande.

Si vous avez d'autres configurations de photocellules, reportez-vous au paragraphe branchement.

## 7. BRANCHEMENTS

Le passage des câbles doit être conforme aux normes en vigueur (NFC 15-100). Soit le câble est à 80 cm de profondeur avec un grillage de signalisation rouge, soit le câble est passé dans un fourreau.

### Consignes de sécurité

Tous les branchements électriques doivent être faits hors tension par un électricien qualifié.

Fixation des presses étoupe sur le boîtier

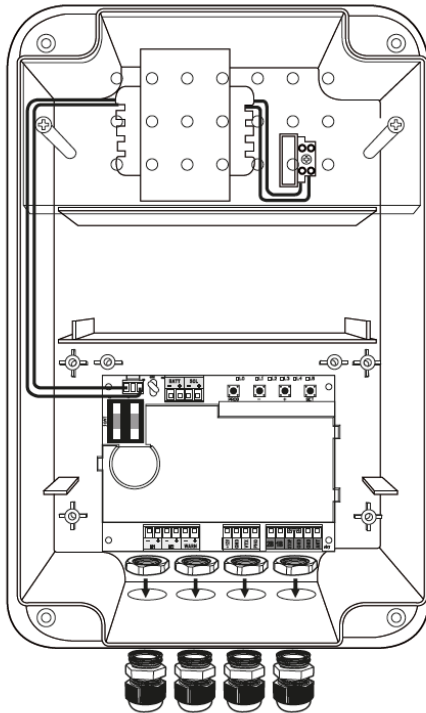

Serrage des câbles et conseil d'utilisation

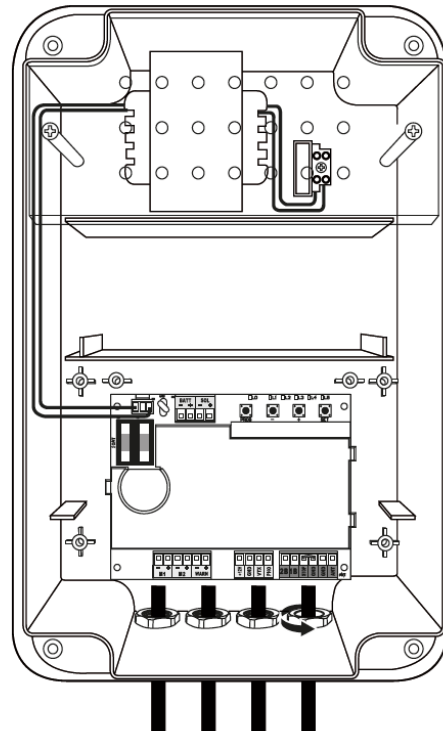

## 7.1. L'ALIMENTATION SECTEUR

Notes importantes :

- Il est impératif et obligatoire d'utiliser le presse-étoupe fourni pour le passage et la fixation du câble 230V dans le coffret de commande.
- La ligne électrique utilisée doit être exclusivement réservée pour alimenter la motorisation de portail et protégée par un fusible ou disjoncteur (6A mini, 16A maxi) et d'un dispositif différentiel (30mA). Elle doit être conforme aux normes de sécurité électrique en vigueur.
- Le câble d'alimentation 230V doit être de type HO5RN-F.
  
- Connectez les fils de l'alimentation et assurez-vous qu'ils sont correctement maintenus dans le bornier. Une fois le câble 230V passé dans le presse-étoupe, vissez l'écrou extérieur afin de bloquer le câble pour empêcher tout arrachement.
- Remonter le capot de protection.

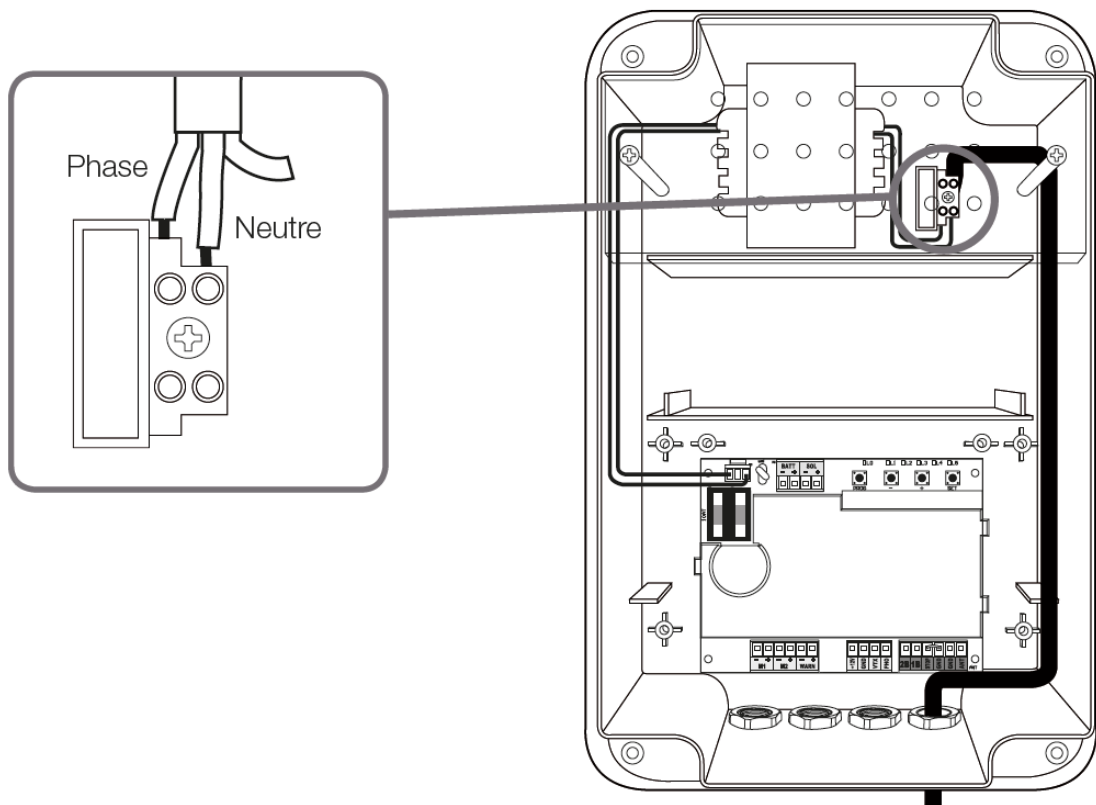

## 7.2. LES PISTONS

Pour le câblage des pistons, utilisez du câble de section 2x1.5mm<sup>2</sup> et des boîtes de dérivation étanches. Pour chaque moteur, la longueur du câble ne doit pas dépasser 8m.

- Ouverture vers l'intérieur :

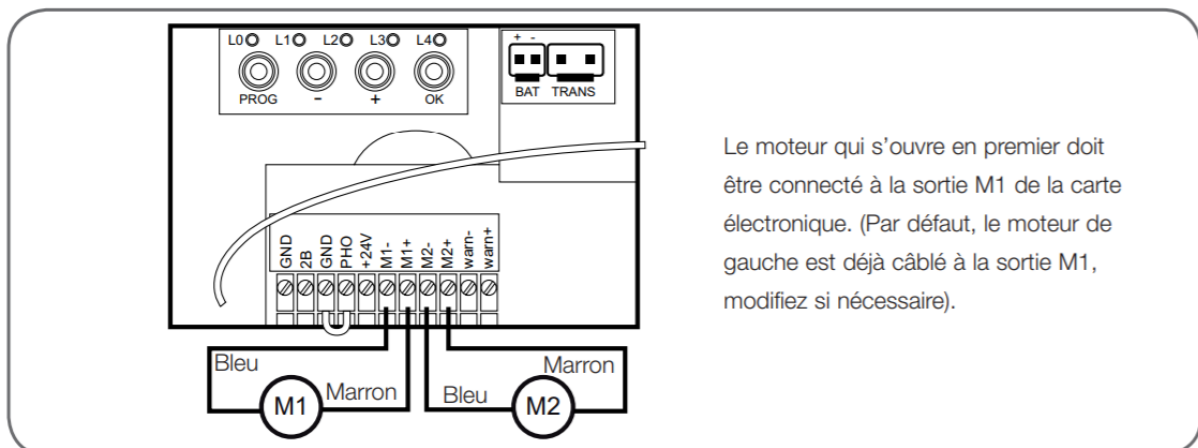

- Ouverture vers l'extérieur :

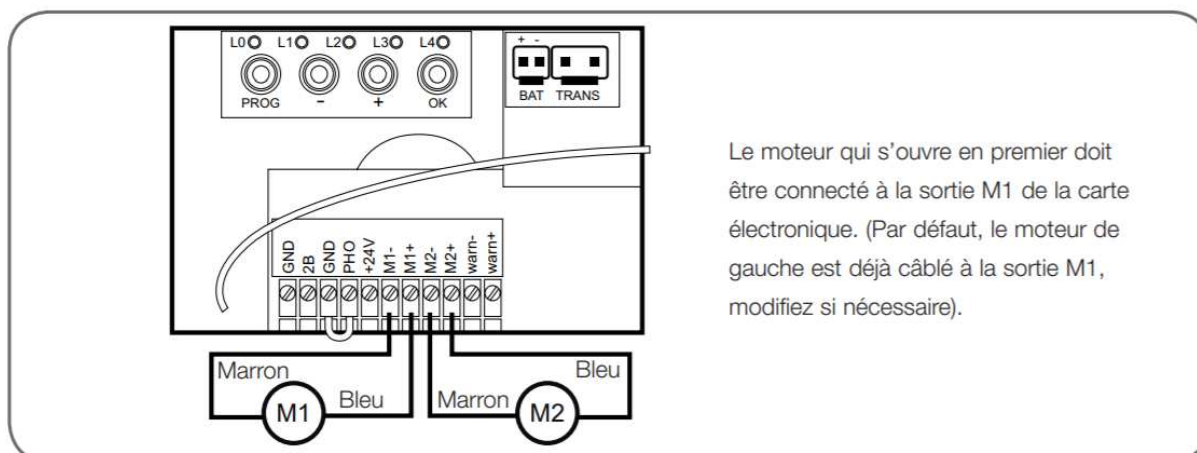

### 7.3. LE FEU CLIGNOTANT

Connectez les fils du feu clignotant comme décrit dans la partie « Installation », POSE DU FEU CLIGNOTANT.

### 7.4. LES PHOTOCELLULES

Connecter les fils des photocellules au bornier comme le montre le schéma ci-dessous puis rebrancher le bornier.

Rappel : l'ajout ou le retrait des photocellules oblige à lancer un auto-apprentissage afin que la carte électronique soit informée du changement.

#### 7.4.1. Un jeu de photocellule

En branchant des photocellules de cette manière, le système réagit à une coupure du faisceau infrarouge uniquement pendant la fermeture. Pour valider la présence des photocellules, il faut effectuer un redémarrage de la carte en débranchant l'alimentation jusqu'à ce que les LED soient éteintes. **Il est important de ne pas oublier le pont entre « - » et « COM ».**

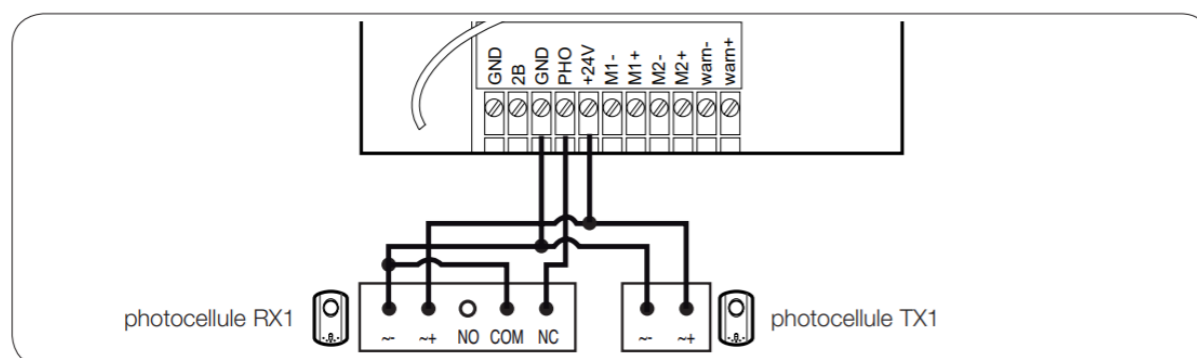

#### 7.4.2. Deux jeux de photocellules

Dans le cadre d'une utilisation avec le portail non visible, il est obligatoire d'installer un deuxième jeu de photocellules afin d'empêcher l'ouverture du portail lorsqu'un élément (voiture, personne, ...) est derrière le portail.

Protection bord primaire : en branchant des photocellules de cette manière, le système réagit à une coupure de l'un ou l'autre des faisceaux infrarouges uniquement pendant la fermeture. **Il est important de ne pas oublier le pont entre « - » et « COM ».**

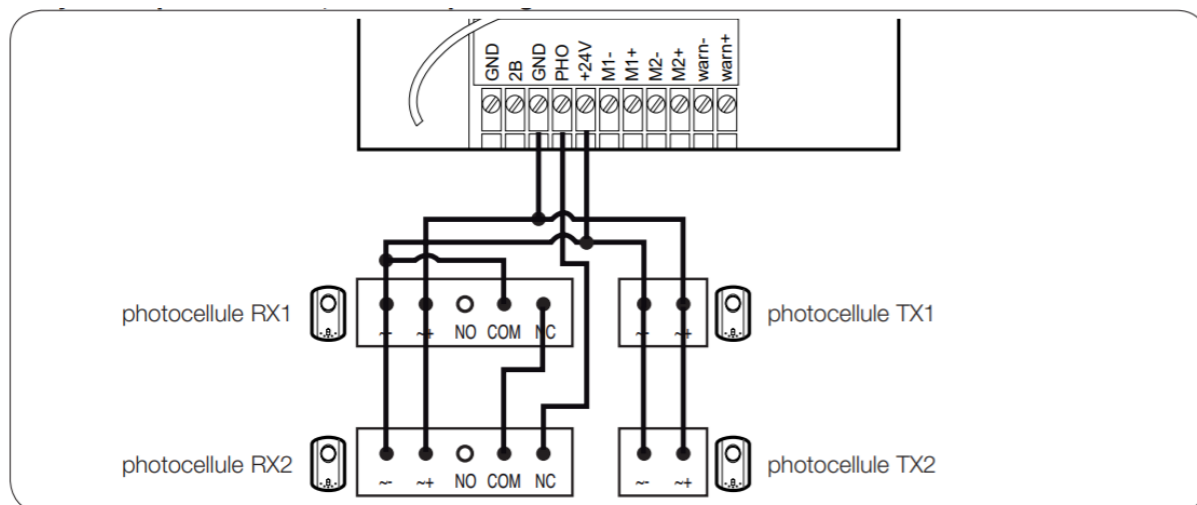

## 7.5. LES ORGANES DE COMMANDE (EN OPTION)

Remarque : Ces organes de commande doivent être des contacts secs normalement ouverts (type bouton poussoir).

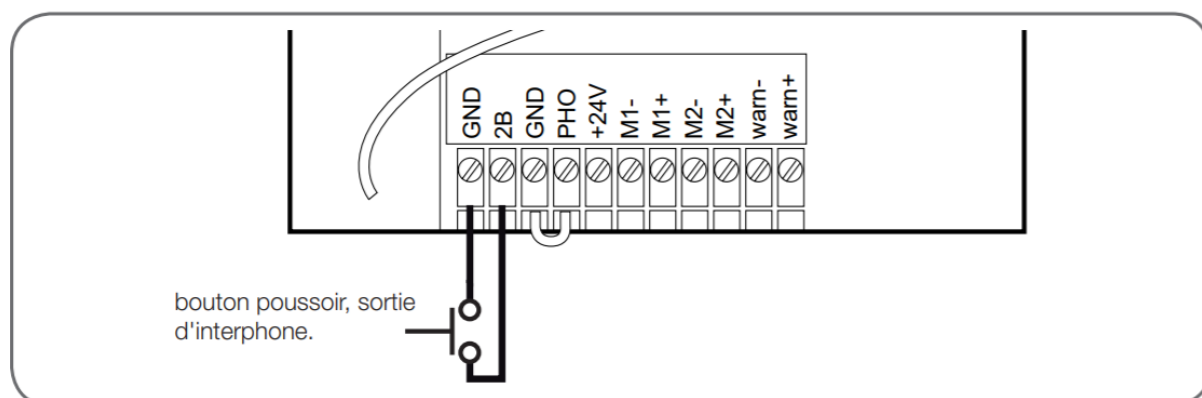

## 7.6. LA BATTERIE DE SECOURS (EN OPTION)

La batterie de secours est utile en cas de coupure de courant, elle permet de faire fonctionner la motorisation pendant quelques jours.

- Coupez l'alimentation 230V (disjoncteur de protection en position OFF) et connectez la batterie.
- Remettez l'alimentation 230V (disjoncteur de protection en position ON).
- La batterie va se charger en 24 heures environ. Passé ce délai, faites un essai de fonctionnement du portail (1 ouverture + 1 fermeture) après avoir mis la motorisation hors tension (disjoncteur de protection en position OFF).
- Après ce test, rebranchez l'alimentation (disjoncteur de protection en position ON). La batterie prendra le relais en cas de coupure de courant.



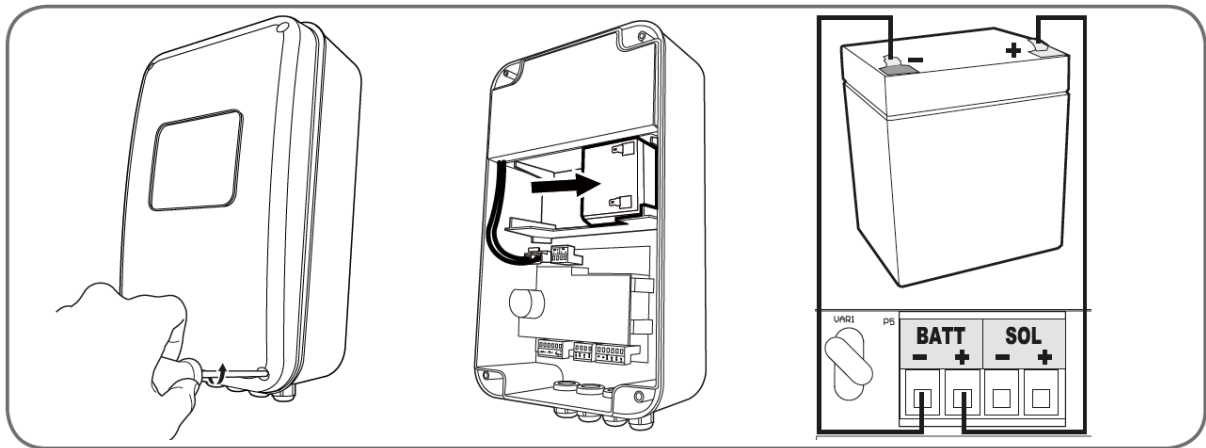

## 7.7. LE KIT D'ALIMENTATION SOLAIRE (EN OPTION)

Cette motorisation peut être complètement alimentée par l'énergie solaire.

Il existe un kit composé d'une batterie et d'un panneau solaire à connecter en remplacement de l'alimentation 230V.

**Attention :** il est indispensable de débrancher l'alimentation 230 V lorsque le kit d'alimentation solaire est connecté. (Débrancher le transformateur de la carte électronique)

**Pose du panneau solaire et de la batterie :** se référer à la notice du kit d'alimentation solaire.

### Branchements

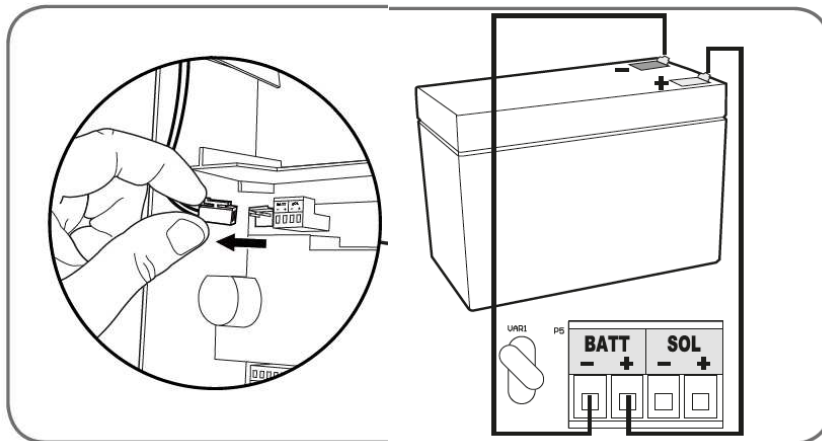

Câblez le panneau solaire. Enfin rebranchez le bornier amovible.

### ATTENTION :

- Respectez la polarité de branchement.
- Le câble utilisé doit avoir une section de 0.75mm<sup>2</sup> et une longueur ne dépassant pas 10m.
- Après avoir branché le bornier, la carte s'initialise et la détection de photocellules se déclenche.
- Appuyez une fois sur le bouton « SET » afin de contrôler le niveau de charge de la batterie.
  - o Si seulement deux LED sont allumées = la batterie n'est pas très chargée. Cela arrive si elle est restée en stock trop longtemps.

- Laissez le temps au système de charger la batterie avant d'effectuer la mise en fonctionnement (autoapprentissage).

(Quelques jours d'ensoleillement). Remarques :

- Selon le temps de stockage en magasin des batteries, il peut être nécessaire de laisser le système se recharger plusieurs jours (ensoleillés de préférence) avant de pouvoir utiliser la motorisation de portail.
- Le kit d'alimentation solaire permet de faire fonctionner le portail 10 cycles d'ouverture/fermeture par jour.

## D. MISE EN FONCTIONNEMENT

**Attention : La mise en fonctionnement et les réglages doivent être effectués par une personne qualifiée pour intervenir sur cet équipement car les parties actives sont accessibles.**

### 1. INTERFACE DE RÉGLAGES

#### Voyants

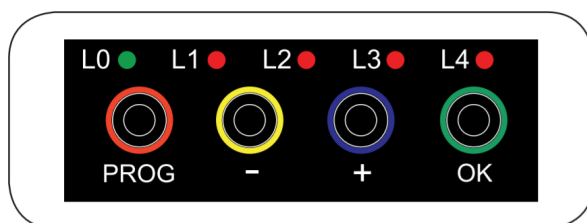

- L0 = Led verte (éteinte quand la carte est en veille)
- L1 à L4 = Leds rouges, affiche les informations concernant les réglages, les événements (ou erreurs) ou l'état de la batterie.

#### Boutons

- PROG = Entrer ou sortir des menus de réglages.
- «-» / «+» permet la sélection, le réglage d'une valeur, la navigation dans l'historique d'événements.
- OK = Entrer dans des sous-menus, valider un réglage, visualiser la tension de batterie ou historique d'événements, entrée pilotage manuel.

#### Remarques importantes :

Il est possible d'effectuer un appui court sur un bouton (bouton enfoncé moins de 1 seconde) ou un appui long (bouton enfoncé 3 secondes). Dans ce qui suit, lorsque l'on écrira

- « Appuyer sur le bouton », il s'agira d'un appui court (impulsion simple) sur ce bouton.
- Lorsque l'on écrira « appui long », il faudra appuyer 3 secondes sur le bouton.

Dans ce qui suit, les manipulations à effectuer sur les boutons sont décrites à partir du MENU 0. C'est le menu d'affichage qui est juste après la mise sous tension par exemple, juste après un mouvement du portail (avant la mise en veille) ou même quand la carte est en veille (dans ce cas la LED L0 verte est éteinte).

Pour être sûr d'être au MENU 0 de l'affichage, appuyer 2 ou 3 fois sur PROG, la LED verte devrait être allumée (uniquement la LED verte).

Sans action de l'utilisateur sur un bouton pendant 15 secondes, le système retourne automatiquement au MENU 0.

## 2. RÉGLAGES RAPIDES

### 2.1. AUTO-APPRENTISSAGE

L'auto-apprentissage permet à la carte d'apprendre la longueur de déplacement du portail. Avant de commencer cette étape, le portail doit posséder des butées fixes en fin de fermeture et en fin d'ouverture pour arrêter son mouvement.

L'auto-apprentissage commence par un cycle de fermeture, si ce n'est pas le cas, arrêter le cycle d'apprentissage en appuyant sur le bouton « OK » et inversez-les connexions du moteur.

Déroulement de l'auto-apprentissage :

- Le feu clignotant se met en route (1 clignotement par seconde).
- Phase 0 : Détection de la butée de fermeture, le portail se ferme jusqu'en butée de fermeture.
- Phase 1 : Mesure de la longueur d'ouverture, le portail s'ouvre jusqu'en butée d'ouverture.
- Phase 2 : Mesure de la longueur de fermeture, le portail se ferme jusqu'en butée de fermeture.

Lancement de l'auto-apprentissage :

- Appuyez 2 ou 3 fois sur PROG, la LED verte devrait être allumée (uniquement la LED verte)
- Faire un appui long sur le bouton « + », l'auto-apprentissage commence

Une fois l'auto-apprentissage terminé, vous pouvez utiliser votre motorisation de portail.

Si l'auto-apprentissage s'est arrêté, reportez-vous au « GUIDE DES ANOMALIES » à la fin du document pour en connaître la cause. Résoudre le problème grâce au tableau, et relancer un auto-apprentissage.

Si vous souhaitez modifier les paramètres de votre motorisation, rendez-vous dans le paragraphe « REGLAGES AVANCES »

### 2.2. AJOUT DES TELECOMMANDES

Il est possible de commander l'ouverture totale ou partielle (piéton) du portail. Sur une télécommande, il est possible de décider quel bouton servira à la commande du portail et quel bouton servira à la commande du piéton.

#### 2.2.1. PROGRAMMATION AVEC LA CARTE

- Programmation d'un bouton pour la commande OUVERTURE TOTALE :
  - Appuyez 2 ou 3 fois sur PROG, la LED verte doit être allumée (uniquement la LED verte)
  - Appuyer 3 secondes sur « - », L1 s'allume.
  - Appuyer sur OK, L1 et L4 s'allument alternativement.
  - Pendant le clignotement des voyants, appuyer sur le bouton de la télécommande à mémoriser.
  - Les LED rouges s'allument toutes pendant 1 seconde (la mémorisation s'est bien passée).

Si les LED rouges s'éteignent sans avoir clignoté, cela signifie que le système a dépassé les 10 secondes d'attente sans recevoir quelque chose de valide, recommencer la programmation.

- Programmation d'un bouton pour la commande OUVERTURE PARTIELLE :
  - Appuyez 2 ou 3 fois sur PROG, la LED verte devrait être allumée (uniquement la LED verte)
  - Appuyer 3 secondes sur « - », L1 s'allume.
  - Appuyer sur « + », L1 s'éteint, L2 s'allume.
  - Appuyer sur OK, L1 et L4 s'allument alternativement.
  - Pendant le clignotement des voyants, appuyer sur le bouton de la télécommande à mémoriser.
  - Les LED rouges s'allument toutes pendant 1 seconde (la mémorisation s'est bien passée).

Si les LED rouges s'éteignent sans avoir clignoté, cela signifie que le système a dépassé les 10 secondes d'attente sans recevoir quelque chose de valide, recommencer la programmation.

## 2.2.2. PROGRAMMATION PAR COPIE

A partir d'une télécommande déjà mémorisée, on peut mémoriser d'autres télécommandes (fonction « copie »).

Pour chaque nouvelle télécommande à mémoriser, suivre la procédure suivante :

- Appuyer simultanément sur les deux boutons du bas de la télécommande déjà en mémoire jusqu'à ce que le feu clignotant s'allume (environ 6 secondes).
  - Appuyer sur le bouton de la nouvelle télécommande à mémoriser, le feu clignotant clignote 3 fois pour valider la nouvelle télécommande.

Votre nouvelle télécommande est désormais mémorisée (les boutons auront la même fonction que la télécommande originale).

## 2.3. EFFACEMENT DE TOUTES LES TÉLÉCOMMANDES

Pour déprogrammer tous les boutons de la télécommande appris, suivre la procédure suivante :

- Appuyez 2 ou 3 fois sur PROG, la LED verte doit être allumée (uniquement la LED verte)
- Appuyer 3 secondes sur « - », L1 s'allume.
- Appuyer sur « + » 2 fois, L1 s'éteint et L3 s'allume.
- Appuyer sur OK, les 4 LED rouges s'allument.
- Appuyer 3 secondes sur OK, toutes les LED s'éteignent et s'allument pour confirmer l'opération.

Toutes les télécommandes sont effacées de la mémoire.

## 3. RÉGLAGES AVANCÉS

Dans cette partie nous allons voir comment effectuer les réglages avancés, ci-dessous la liste des réglages possibles :

- MENU 1
  - Mode de fonctionnement (fermeture automatique ou semi-automatique)
  - Temps de temporisation (pour le mode automatique)
  - Force du moteur

- Vitesse du moteur
- MENU 2
  - Accélération / décélération fin de course
  - Mode des photocellules
  - Type de portail
  - Tolérance butée
- MENU 3
  - Décalage fermeture
  - Temps de pré-clignotement du feu clignotant

**Après chaque nouveau réglage de force, de vitesse et d'accélération il est nécessaire de démarrer un nouvel auto-apprentissage.**

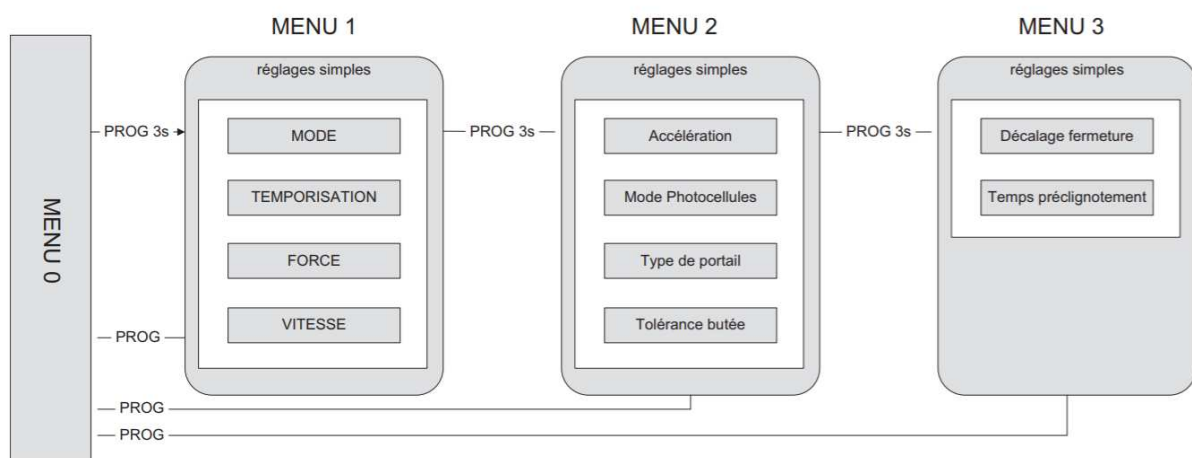

### 3.1. MENU 1

Pour accéder au menu 1, appuyer 3 secondes sur le bouton « PROG », L0 clignote 1 fois et L1 s'allume.

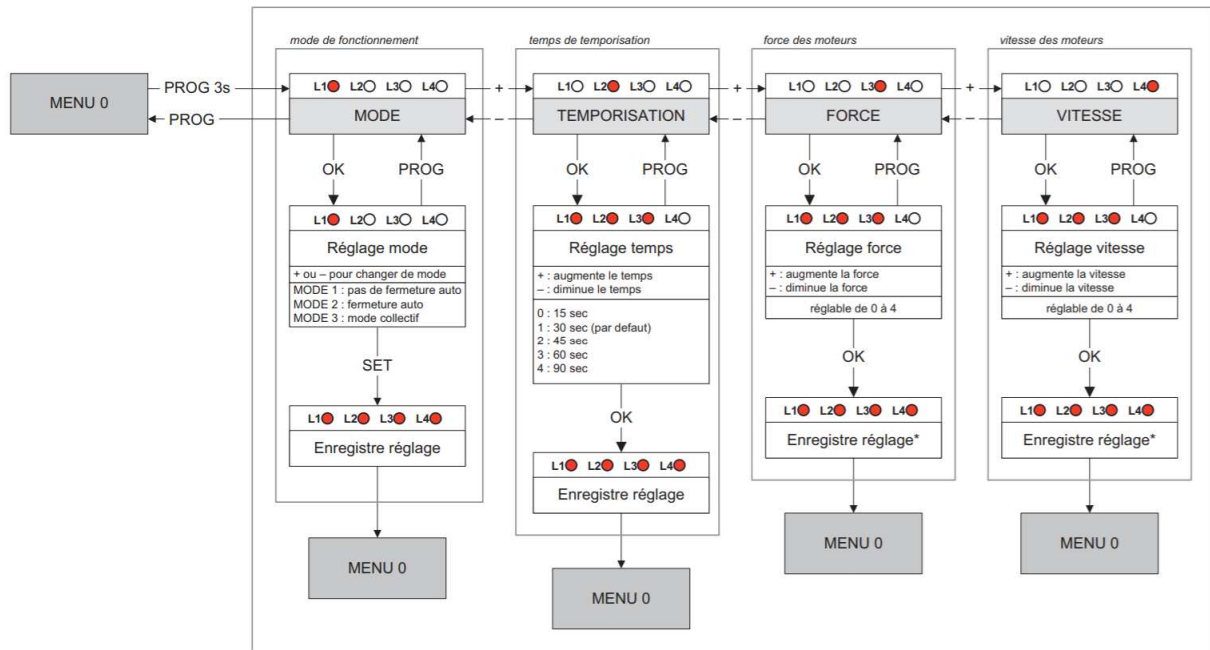

### 3.1.1. Mode de fonctionnement (fermeture automatique ou semi-automatique)

Cet automatisme de portail possède 3 modes de fonctionnement.

#### Mode semi-automatique (mode 1, LED 1 allumée) (par défaut)

- Portail fermé, une impulsion sur la commande portail (totale ou partielle) ouvre le portail.
- Portail ouvert, une impulsion sur la commande portail (totale ou partielle) ferme le portail.
- Pendant que le portail est en mouvement, il est possible de le stopper en appuyant sur une commande (totale ou partielle).
- En appuyant à nouveau sur la commande portail, le portail repart en sens inverse.

#### Mode fermeture automatique (mode 2, LED 1 et 2 allumées)

Dans ce mode de fonctionnement, il est obligatoire de connecter les photocellules et qu'elles soient fonctionnelles.

- Portail fermé : une impulsion sur la commande portail (ouverture totale ou partielle) ouvre le portail, celui-ci reste ouvert un certain temps (temps réglable, voir « Temps de temporisation »), puis se referme automatiquement.
- Pendant la temporisation, il est possible d'annuler la fermeture automatique en appuyant sur une commande (totale ou partielle). Le portail reste ouvert, il faudra appuyer sur la commande pour le fermer le portail.
- Pendant que le portail est en mouvement, il est possible de le stopper en appuyant sur une commande (totale ou partielle).
- En appuyant à nouveau sur une commande, le portail repart en sens inverse.

#### Mode collectif (mode 3, LED 1, 2 et 3 allumées)

Ce mode est utilisé pour un portail à accès collectif, dans ce mode de fonctionnement, il est obligatoire de connecter les photocellules et qu'elles soient fonctionnelles.

- Portail fermé : une impulsion sur la commande portail ouvre le portail, celui-ci reste ouvert un certain temps (temps réglable, voir « Temps de temporisation »), puis se referme automatiquement.
- Si l'on appuie sur une commande pendant l'ouverture, celle-ci n'est pas prise en compte.
- Si l'on appuie sur une commande pendant la temporisation, au lieu d'annuler la fermeture automatique, la temporisation redémarre à 0.
- Si l'on appuie sur une commande pendant la fermeture, le portail s'arrête, se rouvre et démarre la temporisation de la fermeture automatique.

**Attention** : on ne peut commander que l'ouverture totale, la commande d'ouverture partielle ne fonctionne pas.

Pour choisir le mode de fonctionnement, suivre la procédure suivante :

- Appuyez 2 ou 3 fois sur PROG, la LED verte doit être allumée (uniquement la LED verte)
- Appuyer 3 secondes sur « PROG », L0 clignote 1 fois et L1 s'allume.
- Appuyer sur « + » 3 fois, L4 s'allume à la place de L1.
- Appuyer sur OK, le nombre de LED allumées indique alors le mode de fonctionnement déjà réglé (mode 1 par défaut).
- Pour changer le mode de fonctionnement, utiliser les boutons « + » et « - », puis valider avec le bouton OK.

Au moment de cette validation, le système détecte si des photocellules sont présentes ou non.

En effet, les modes 2 et 3 nécessitent obligatoirement la présence de photocellules pour protéger le passage lors d'une fermeture automatique (§5.5.1 de la norme NF EN 12453). Si des photocellules n'ont pas été détectées alors que l'on a réglé le mode 2 ou 3, le système remet le mode 1 en allumant uniquement la LED L1.

- S'il n'y a pas de photocellules de branchées, le mode 1 est validé par défaut.
- Si des photocellules sont branchées, mais non détectées, vérifier qu'elles sont correctement connectées et correctement alignées.
- Si des photocellules ont été détectées, et quel que soit le mode réglé, toutes les LED s'allument et s'éteignent pour confirmer l'opération.

Remarque :

Quel que soit le mode, le système enregistre ou non le fait que des photocellules sont connectées à la carte électronique.

La présence de photocellules permet de protéger le passage pendant la fermeture du portail et pour s'assurer que celles-ci sont en état de marche, à chaque début de fermeture, le système effectue la procédure de détection des photocellules (autotest des photocellules).

### *3.1.2. Temps de temporisation (pour le mode automatique)*

Le temps de temporisation est le temps pendant lequel le portail reste ouvert avant de se refermer automatiquement (si la fermeture automatique est activée).

Pour régler cette valeur, suivre la procédure suivante :

- Appuyez 2 ou 3 fois sur PROG, la LED verte doit être allumée (uniquement la LED verte)

- Appuyer 3 secondes sur « PROG », L0 clignote 1 fois et L1 s'allume.
- Appuyer sur « + » 4 fois, L4 s'allume à la place de L1.
- Appuyer sur « OK », le nombre de LED allumées indique alors la valeur réglée.
- Utiliser les boutons « + » et « - » pour modifier cette valeur (voir tableau ci-dessous).
- Appuyer sur « OK » pour valider cette valeur, toutes les LED s'allument et s'éteignent pour confirmer l'opération.

Ce temps est réglable de 15 secondes à 90 secondes par pas de 15 secondes comme définie dans le tableau ci-dessous (réglé à 30 secondes par défaut).

L1○ L2○ L3○ L4○	15 s
L1● L2○ L3○ L4○	30 s
L1● L2● L3○ L4○	45 s
L1● L2● L3● L4○	60 s
L1● L2● L3● L4●	90 s

### 3.1.3. Force du moteur

Ce système contrôle la force des moteurs en détectant le courant maximum qu'ils peuvent absorber. Cela signifie que si un obstacle force suffisamment contre un battant du portail, le courant du moteur dépasse la valeur de détection et le portail s'arrête. Dans la plupart des cas, il n'est pas nécessaire de changer ce réglage. La force est réglable de 0 à 4 et est réglée par défaut à 3. Cependant, si le portail est plein, et que la force n'est pas suffisante, une rafale de vent pourra provoquer l'arrêt d'un ou des battants.

- Dans ce cas, il est nécessaire d'augmenter la force à 4.
- À l'inverse, si le portail a une structure plutôt faible, et qu'il ne possède pas de prise au vent, il est conseillé de diminuer la force.

#### Remarque :

Pour satisfaire aux exigences de la norme en 12453, il peut être nécessaire de changer la force des moteurs.

#### Pour régler la force, suivre la procédure suivante

- Appuyer 3 secondes sur PROG, L0 clignote 1 fois et L1 s'allume.
- Appuyer sur «+» 2 fois, L3 s'allume à la place de L1.
- Appuyer sur OK, le nombre de LED allumées indique alors la valeur de force réglée.
- Utiliser les boutons «-» et «+» pour changer la force et valider avec le bouton OK, toutes les LED s'allument et s'éteignent pour confirmer l'opération.

**ATTENTION : si le réglage de la force est modifié, il sera impératif de recommencer un auto-apprentissage.**



### 3.1.4. Vitesse du moteur

Il est possible de régler la vitesse par une valeur allant de 0 à 4. Par défaut la valeur de la vitesse est 4.

Si le portail est trop rapide, il peut être nécessaire de réduire la vitesse.

#### Pour régler la vitesse, suivez la procédure suivante

- Appuyez 3 secondes sur PROG, L0 clignote 1 fois et L1 s'allume.
- Appuyez sur «+» 3 fois, L4 s'allume à la place de L1.
- Appuyez sur OK, le nombre de LED allumées indique alors la valeur réglée.
- Utilisez les boutons «-» et «+» pour modifier cette valeur.
- Appuyez sur OK pour valider cette valeur, toutes les LED s'allument et s'éteignent pour confirmer l'opération.

**ATTENTION : si le réglage de la vitesse est modifié, il sera impératif de recommencer un auto-apprentissage.**

### 3.2. MENU 2

Pour accéder au menu 2

- Appuyer 3 secondes sur le bouton « PROG », L0 clignote 1 fois et L1 s'allume.
- Appuyer à nouveau 3 secondes sur le bouton « PROG », L0 clignote 2 fois et L1 reste allumée.

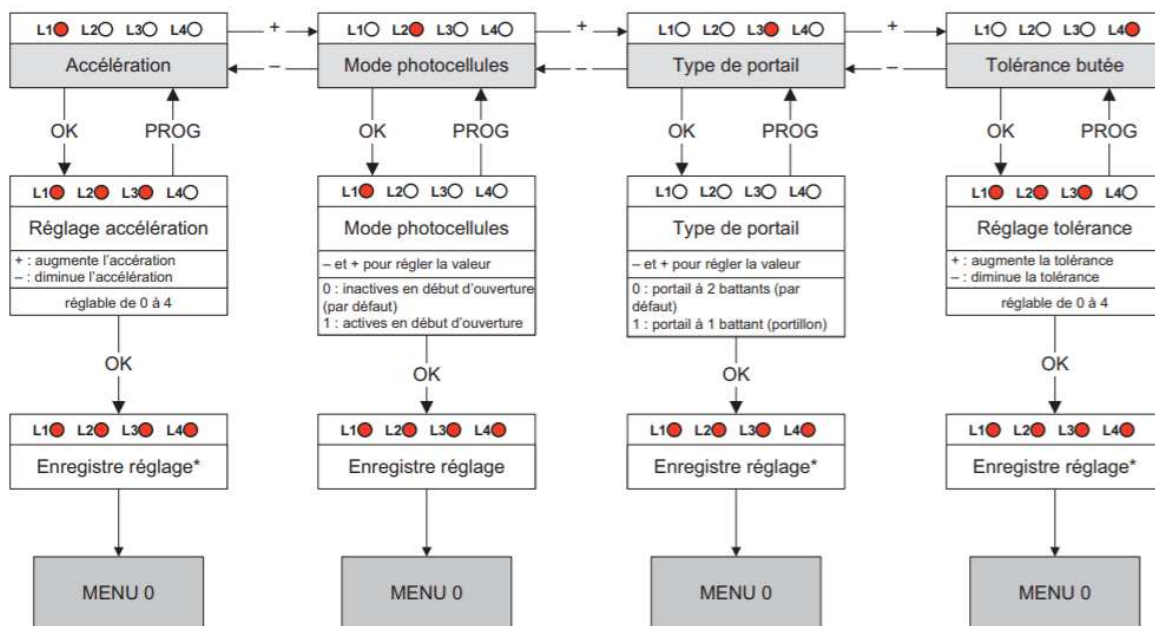

#### 3.2.1. Accélération / décélération fin de course

Il est possible de régler l'accélération au démarrage des battants par une valeur allant de 0 à 4. Plus cette valeur est élevée, plus le portail mettra du temps à démarrer. La valeur par défaut est 3, ce qui donne un temps de démarrage de 4 secondes environ.

Il peut être intéressant de réduire l'accélération pour avoir un démarrage plus doux.

#### Pour régler l'accélération, suivez la procédure suivante

- Appuyez 3 secondes sur PROG, L0 clignote 1 fois et L1 s'allume.

- Appuyez 3 secondes sur PROG, L0 clignote 2 fois.
- Appuyez sur OK, le nombre de LED allumées indique alors la valeur réglée.
- Utilisez les boutons «-» et «+» pour modifier cette valeur.
- Appuyez sur OK pour valider cette valeur, toutes les LED s'allument et s'éteignent pour confirmer l'opération.

**ATTENTION : Si le réglage de l'accélération est modifié, il sera impératif de recommencer un auto-apprentissage.**

### 3.2.2. Mode des photocellules

Les photocellules sont actives lors de la fermeture des battants car elles sont placées entre les piliers (paire 1) pour protéger le passage entre les battants. L'installation d'un deuxième jeu de photocellules est utile pour protéger complètement la zone de mouvement du portail aussi bien en fermeture qu'en ouverture :

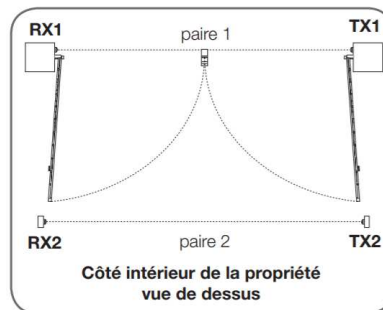

Ainsi, dans un tel cas, le système doit vérifier que son faisceau infrarouge n'est pas coupé avant de commencer à ouvrir les battants. Or par défaut, on ne teste les photocellules que durant la fermeture.

**Pour activer ou désactiver les photocellules en début d'ouverture, suivre la procédure suivante**

- Appuyer 3 secondes sur PROG, L0 clignote 1 fois et L1 s'allume.
- Appuyer 3 secondes sur PROG, L0 clignote 2 fois.
- Appuyer sur «+» 1 fois, L2 s'allume à la place de L1.
- Appuyer sur OK.
- Si L1 est éteinte = les photocellules sont inactives en début d'ouverture, appuyer sur «+» pour les activer, puis sur OK pour valider, toutes les LED s'allument et s'éteignent pour confirmer l'opération.
- Si L1 est allumée = les photocellules sont actives en début d'ouverture, appuyer sur «-» pour les désactiver, puis sur OK pour valider, toutes les LED s'allument et s'éteignent pour confirmer l'opération.

### 3.2.3. Type de portail

Pour faire fonctionner la carte électronique sur un portail à battant unique, il faut changer ce réglage.

Par défaut, cette valeur est réglée sur 0 (mode portail à 2 battants).

Par ailleurs, la sortie moteur qui reste active en mode portillon est M1 (ne pas confondre avec la fonction passage piéton).

**Pour activer ou désactiver cette fonction, suivre la procédure suivante**

- Appuyer 3 secondes sur PROG, L0 clignote 1 fois et L1 s'allume.

- Appuyer 3 secondes sur PROG, L0 clignote 2 fois.
- Appuyer sur «+» 2 fois, L3 s'allume à la place de L1.
- Appuyer sur OK.
- Si L1 est éteinte = le mode portail est activé, appuyer sur «+» pour activer le mode portillon, puis sur OK pour valider, toutes les LED s'allument et s'éteignent pour confirmer l'opération.
- Si L1 est allumée = le mode portillon est activé, appuyer sur «-» pour activer le mode portail, puis sur OK pour valider, toutes les LED s'allument et s'éteignent pour confirmer l'opération.

Un auto-apprentissage est nécessaire si ce réglage est modifié.

### *3.2.4. Tolérance butée*

Lors de l'auto-apprentissage, le système apprend la course de chaque battant afin de savoir quand un battant s'arrête s'il s'agit de la butée ou d'un obstacle. En fait, lors d'un mouvement, s'il reste au battant plus d'un certain pourcentage de la course à parcourir mais qu'il se met à forcer, le système considère qu'il force contre un obstacle. Dans le cas où le battant force alors qu'il reste moins de ce pourcentage de course à parcourir, le système considère que le battant a atteint sa butée. Par défaut, ce pourcentage est de 3%.

Cependant, la précision du système dépend de beaucoup de paramètres comme la température, la qualité de moteur, le type de câbles des moteurs, la flexibilité et le poids du portail... En fonction de ces paramètres, il peut arriver que la précision du système de mesure de la course ne soit pas assez bonne pour fonctionner avec cette tolérance par défaut. Dans ce cas, le système peut générer des détections d'obstacle alors que les battants arrivent sur leur butée normale. Si cela arrive (et après avoir vérifié que les butées de fin de courses d'ouverture et de fermeture sont bien stables), il faut augmenter la tolérance de détection d'obstacle.

Pour régler cette tolérance, suivre la procédure suivante

- Appuyer 3 secondes sur PROG, L0 clignote 1 fois et L1 s'allume.
- Appuyer 3 secondes sur PROG, L0 clignote 2 fois.
- Appuyer sur «+» 3 fois, L3 s'allume à la place de L1.
- Appuyer sur OK, le nombre de LED allumées indique alors la valeur réglée.
- Utiliser les boutons «-» et «+» pour modifier cette valeur. Plus la valeur est élevée, plus la tolérance est élevée (« moins de risque de détection d'obstacle en butée »).
- Appuyer sur OK pour valider cette valeur, toutes les LED s'allument et s'éteignent pour confirmer l'opération.

Un auto-apprentissage est nécessaire si ce réglage est modifié.

## 3.3. MENU 3

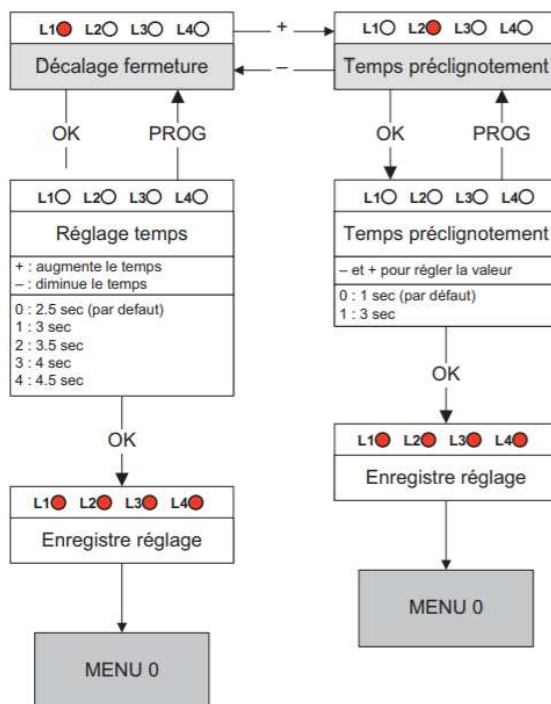

### 3.3.1. Décalage fermeture

En fermeture, en général, les portails ont un battant qui vient recouvrir l'autre. Ce battant est piloté par le moteur connecté à la sortie M1 de la carte électronique. Pour s'assurer que les battants se ferment bien dans le bon ordre, le système s'arrange pour que le battant du moteur M2 arrive en butée 2.5 secondes avant le battant du moteur M1. Si le portail est plein et exposé au vent, il peut arriver que lors de la fermeture le battant M2 soit freiné par le vent et le battant M1 soit aidé par le vent. Dans ce cas le battant M1 peut même rattraper le battant M2 et causer la fermeture du portail avec les battants dans le mauvais ordre.

Si cela se produit, il est possible d'augmenter le temps de décalage entre les battants lors de la fermeture.

Pour régler ce temps, suivre la procédure suivante

- Appuyer 3 secondes sur PROG, L0 clignote 1 fois et L1 s'allume.
- Appuyer 3 secondes sur PROG, L0 clignote 2 fois.
- Appuyer 3 secondes sur PROG, L0 clignote 3 fois.
- Appuyer sur OK, le nombre de LED allumées indique alors la valeur réglée.
- Utiliser les boutons «-» et «+» pour modifier cette valeur (voir tableau ci-dessous).
- Appuyer sur OK pour valider cette valeur, toutes les LED s'allument et s'éteignent pour confirmer l'opération.

L1○ L2○ L3○ L4○	2.5 s (par défaut)
L1● L2○ L3○ L4○	3 s
L1● L2● L3○ L4○	3.5 s
L1● L2● L3● L4○	4 s
L1● L2● L3● L4●	4.5 s

**Remarque : En ouverture, il existe aussi un temps de décalage entre les battants, mais ce temps est fixe et vaut 2.5 secondes.**

### *3.3.2. Temps de pré-clignotement du feu clignotant*

Le feu clignotant est un élément indispensable de sécurité. Il se met en marche dès qu'une commande de mise en mouvement de portail est reçue par la carte électronique. Le portail se met en mouvement environ une seconde après qu'une commande soit reçue. Dans certains cas d'utilisation, il est souhaitable que le délai entre la réception d'une commande de mise en mouvement et le début de la manœuvre soit plus important. Il est possible d'augmenter ce temps à 3 secondes.

Pour régler le temps de pré-clignotement, suivre la procédure suivante :

- Appuyez 2 ou 3 fois sur PROG, la LED verte doit être allumée (uniquement la LED verte)
- Appuyer 3 secondes sur « PROG », L0 clignote 1 fois et L1 s'allume.
- Appuyer 3 secondes sur « PROG », L0 clignote 2 fois.
- Appuyer sur « + » 3 fois, L4 s'allume à la place de L1.
- Appuyer sur OK.
- Si L1 est éteinte, le temps est de 1 seconde, appuyer sur « + » pour l'augmenter à 3 secondes, puis sur OK pour valider.
- Si L1 est allumée, le temps est de 3 secondes, appuyer sur « - » pour le diminuer à 1 seconde, puis sur OK pour valider.

## E. UTILISATION

### 1. AVERTISSEMENTS

Un automatisme de portail est un produit qui peut provoquer des dommages aux personnes, aux animaux et aux biens. Notre automatisme ainsi que ses guides d'installation et d'utilisation ont été conçus de façon à supprimer toutes les situations dangereuses.

Une installation ou une utilisation non conforme aux instructions de cette notice et entraînant un dommage, ne pourra mettre la société SmartHome France en cause. Il est impératif de lire attentivement les instructions avant d'utiliser votre portail motorisé et de conserver ces instructions pour toute consultation ultérieure.

### 2. OUVERTURE/FERMETURE

La commande du portail peut se faire à partir d'une télécommande programmée ou d'un organe de commande filaire.

### 3. TYPE DE COMMANDE

Il existe deux types de commande pour manœuvrer le portail :

- Commande d'ouverture totale, activation par un bouton de télécommande programmé pour l'ouverture totale ou par l'entrée contact sec



- Commande d'ouverture partielle (ouverture 1m20), activation par un bouton de télécommande programmé pour l'ouverture partielle ou par l'entrée contact sec



### 4. MODES DE FONCTIONNEMENT

Le mode de fonctionnement est réglé en suivant les instructions du paragraphe « MISE EN FONCTIONNEMENT »

#### 4.1. MODE « FERMETURE SEMIAUTOMATIQUE »

Description du fonctionnement à partir de la position portail fermé :

Pour ouvrir le portail :

- Actionnez la commande d'ouverture totale (ou partielle).
- Le feu clignotant clignote (1 flash par seconde).
- 1 seconde plus tard, le portail démarre et s'ouvre entièrement (environ 1m20 pour l'ouverture partielle).
- Le feu clignotant s'arrête de clignoter et la manœuvre est terminée.

Pour fermer le portail :

- Actionnez la commande d'ouverture totale ou partielle.
- Le feu clignotant clignote (1 flash par seconde).
- 1 seconde plus tard, le portail démarre et se ferme entièrement.
- Le feu clignotant s'arrête de clignoter et la manœuvre est terminée.

À tout moment, il est possible d'arrêter le mouvement du portail en actionnant une commande (totale ou partielle). Si on actionne à nouveau la commande portail, le portail redémarre en sens inverse.

#### 4.2. MODE « FERMETURE AUTOMATIQUE »

Description du fonctionnement à partir de la position portail fermé, les photocellules doivent être fonctionnelles :

- Actionnez la commande d'ouverture totale.
- Le feu clignotant clignote (1 flash par seconde).
- 1 seconde plus tard, le portail démarre et s'ouvre entièrement (environ 1m20 pour l'ouverture partielle).
- Quand le portail a atteint sa butée d'ouverture, le feu clignotant change de façon de clignoter (1 flash court toutes les 1.25s) : la temporisation avant fermeture démarre.
- Lorsque la temporisation est finie, le feu clignotant reprend son rythme normal (1 flash par seconde).
- 1 seconde plus tard, le portail démarre et se ferme entièrement.

- Le feu clignotant s'arrête de clignoter et la manœuvre est terminée.

À tout moment, il est possible d'arrêter le mouvement du portail en actionnant une commande (totale ou partielle). Si on actionne à nouveau la commande portail, le portail redémarre en sens inverse. Si on active une commande pendant la temporisation, celle-ci est stoppée et la fermeture automatique est annulée.

Le mode passage piéton n'entraînera pas de fermeture automatique. Il sera nécessaire d'appuyer à nouveau sur le bouton de la télécommande pour activer la fermeture de la motorisation.

#### 4.3. MODE « COLLECTIF »

Le fonctionnement est identique au mode « fermeture automatique » à l'exception de :

Les photocellules doivent être fonctionnelles.

- Il n'est pas possible d'arrêter l'ouverture du portail que ce soit avec la commande d'ouverture totale ou partielle. Cependant, il est toujours possible d'arrêter le mouvement en actionnant un organe d'arrêt d'urgence connecté à l'entrée « STOP » (voir explications « arrêt d'urgence »).
- Si on active la commande d'ouverture totale pendant la temporisation, celle-ci est rechargée avec le temps initial afin de prolonger le délai avant la fermeture automatique.
- Si on active la commande d'ouverture totale pendant la fermeture, le portail s'arrête, se rouvre et la temporisation avant fermeture automatique démarre.
- La commande d'ouverture partielle est inopérante.

## 5. ARRÊT D'URGENCE

Dans le cas où un organe d'arrêt d'urgence (bouton coup de poing, barre palpeuse...) est connecté à l'entrée « STOP », il est possible d'arrêter le mouvement du portail en activant cet organe d'arrêt d'urgence.

Dans ce cas le feu clignotant émet des doubles flash pour signaler l'anomalie.

Si au bout de 30 secondes, l'organe d'arrêt d'urgence est toujours activé, le feu clignotant s'arrête et la carte électronique se met en veille.

Pour remettre en marche le portail, il faut désactiver l'organe d'arrêt d'urgence (déverrouiller le bouton coup de poing ou libérer la pression sur la barre palpeuse) puis activer la commande qui avait servi à la mise en mouvement afin de redémarrer la manœuvre du portail (pas d'inversion de sens dans ce cas).

#### 5.1. PHOTOCÉLULES

Pendant la fermeture, si un objet ou une personne vient couper le faisceau infrarouge entre les deux photocellules de protection du bord primaire du portail (connectées sur l'entrée « PHO »), le portail s'arrête et repart en ouverture.

Si la fermeture automatique est activée, la temporisation démarre.

Si à la fin de la temporisation le faisceau de photocellules est coupé, le portail attend que le faisceau soit libéré avant de se refermer. Si au bout de 3 minutes, le faisceau n'est toujours pas libéré, la fermeture automatique est annulée et le système se met en veille.

Les photocellules peuvent aussi être actives en cours d'ouverture (utile dans le cas où un deuxième jeu de photocellules est installé – voir « Réglages avancés ») si le contact de la photocellule RX est branché sur STOP de la carte.

- Si c'est le cas et que le faisceau est coupé au moment où le portail doit commencer à s'ouvrir, le feu clignotant émet des doubles flash pendant 30 secondes sauf si on actionne une commande.
- Pour que le portail puisse s'ouvrir, il faut libérer le faisceau et actionner une commande.

## 5.2. DÉTECTION D'OBSTACLE

Pendant l'ouverture ou la fermeture, le portail peut être amené à heurter un obstacle.

- Par sécurité, si le moteur force de trop (la force est réglable dans les réglages avancés), le portail s'arrête, relâche la pression et le feu clignotant émet des doubles flashes pendant 30 secondes.
- En actionnant une commande, le feu clignotant s'arrête.
- En actionnant à nouveau une commande, le portail repart en sens inverse.
- Si la détection d'obstacle se produit pendant la fermeture et que le mode de fonctionnement est « fermeture automatique » ou « collectif », le portail se rouvre et la temporisation redémarre.

Note : Après trois détections consécutives, la fermeture automatique est arrêtée

## 6. MOUVEMENT MANUEL

Afin de pouvoir manœuvrer manuellement le portail, il est nécessaire de débrayer le motoréducteur.

Attention :

Lorsque le motoréducteur est débrayé, le portail peut se mettre en mouvement sous l'action du vent ou d'une poussée extérieure. Il est donc important de faire attention ou de bloquer le portail afin d'éviter tout risque de blessure.

## 7. EMBRAYAGE, DÉBRAYAGE DU MOTEUR

Afin de pouvoir manœuvrer manuellement le portail, il suffit de retirer la goupille de la fixation portail et de retirer l'axe pour soulever le bras de motorisation. Ainsi le portail peut s'ouvrir manuellement. Attention : Lorsque les pistons sont débrayés, le portail peut se mettre en mouvement sous l'action du vent ou d'une poussée extérieure. Il est donc important de faire attention ou de bloquer le portail afin d'éviter tout risque de blessure. Il suffit de dévisser la vis papillon et de soulever le bras de motorisation. Ainsi le portail peut s'ouvrir manuellement pendant la durée de la coupure de courant.



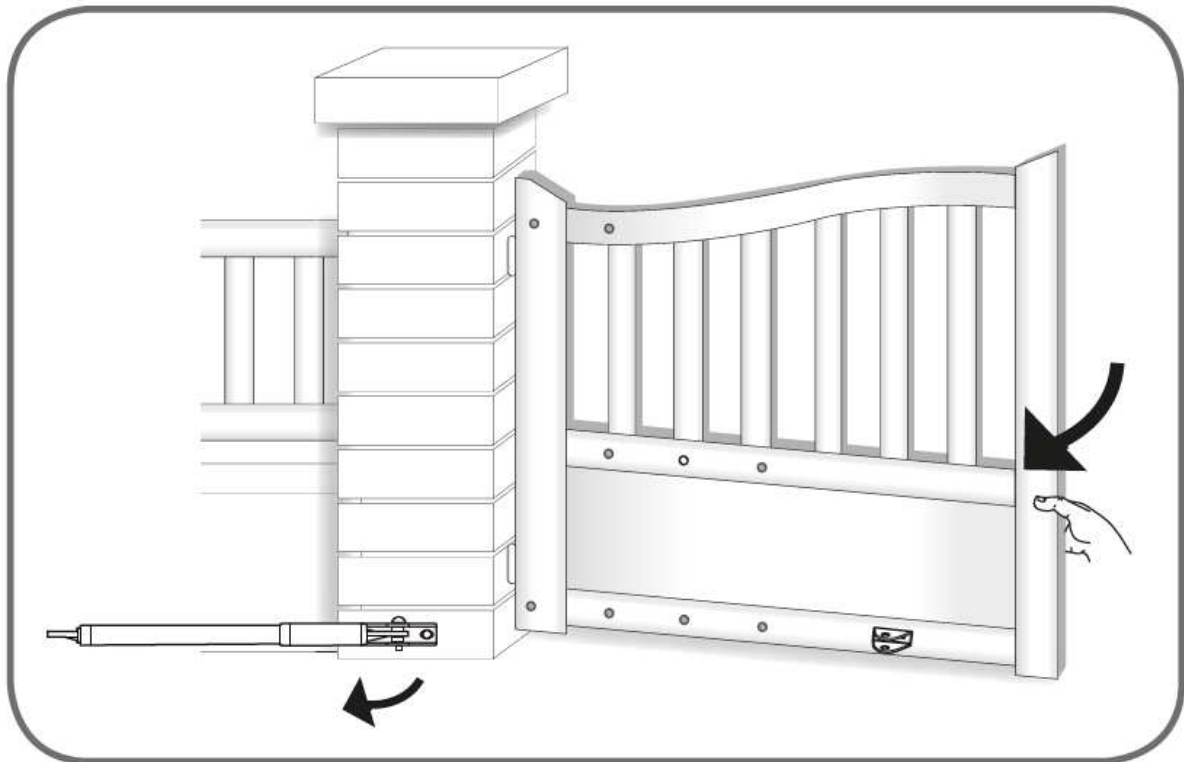

## 8. PILOTAGE MANUEL

Il est possible de manœuvrer le portail sans avoir fait une quelconque programmation, par exemple pendant l'installation pour vérifier si le sens d'ouverture est correct.

- Appuyez 2 ou 3 fois sur PROG, la LED verte doit être allumée (uniquement la LED verte)
- Pour entrer en mode manuel, appuyer sur « OK » pendant 3 secondes, La LED L4 clignote.
- Maintenir appuyé les boutons ci-dessous pour ouvrir ou fermer les battants.
- Pour terminer, appuyer sur le bouton « PROG ».

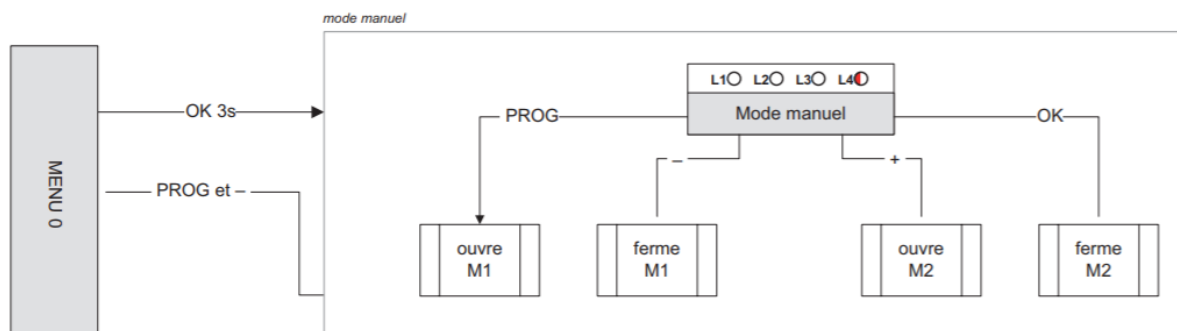

## 9. RÉINITIALISATION

Il est possible de rétablir tous les réglages d'usine.

Pour cela, appuyer sur « - », « + » et « OK » en même temps pendant 5 secondes jusqu'à ce qu'une animation des LED apparaisse.

Tous les réglages ont alors leur valeur par défaut, il faut refaire un auto-apprentissage.

Cependant, cette procédure n'efface pas les télécommandes de la mémoire.

## F. MAINTENANCE ET ENTRETIEN

### 1. INTERVENTION D'ENTRETIEN

Les interventions d'entretien doivent être faites par l'installateur ou une personne qualifiée afin de garantir la fonctionnalité et la sécurité de l'installation.

Le nombre d'interventions d'entretien et de nettoyage doit être proportionnel à la fréquence d'utilisation du portail motorisé.

**Attention :** La garantie peut être dénoncée si l'automatisme et son portail ne sont pas régulièrement vérifiés.

**Important :** Toutes les opérations d'installation ou de maintenance doivent être effectuées avec l'automatisme déconnecté de l'alimentation électrique.





Si le dispositif de déconnexion n'est pas visible de l'endroit où se trouve l'automatisme, avant de commencer le travail, il faut attacher sur le dispositif de déconnexion une pancarte.

Le premier contrôle doit être effectué 1 mois après l'installation, afin de vérifier que toutes les consignes ont été respectées.

#### Points de contrôles :

- Les entrées d'eau (le produit est prévu pour une utilisation extérieure, cependant un mauvais positionnement du capot, des trous effectués pour les passages de câbles, un passe fil mal repositionné etc... peuvent endommager le produit). Toute trace d'infiltration doit être éliminée (dans le cas d'utilisation de silicone, ne pas utiliser de silicone à base d'acide acétique (odeur de vinaigre)).
- Traces d'éléments extérieurs (Les insectes trouvent parfois refuge dans les éléments fixes. Leur présence doit être éliminée et les entrées possibles condamnées).
- Le 1<sup>er</sup> mois d'utilisation donne déjà un bon avis sur le fonctionnement de l'automatisme.

Les contrôles suivants doivent être effectués à chaque changement de saison :

	printemps 	été 	automne 	hiver 
vérifier le nettoyage du rail et des roues	éliminer les traces de boue, de graviers etc	éliminer les traces de poussière, de graviers etc	éliminer les feuilles mortes, boue, graviers etc	éliminer les cailloux, neige, graviers etc
vérifier que l'engrenage soit toujours propre et le lubrifier*	x	x	x	x
vérifier les sécurités	détection ampère métrique, arrêt d'urgence, photocellules, barres palpeuses			
vérifier que les zones dangereuses (cisaillement, écrasement...) soient toujours protégées	x	x	x	x
vérifier les avertisseurs (clignotant)	x	x	x	x
vérifier les réglages (force, temps de réaction, sensibilité)**	x	x	x	x
contrôler l'état de la carte électronique (élimination des poussières, insectes etc)	x	x	x	x
vérifier la position des crémaillères***	x	x	x	x
vérifier les commandes (interphones, clavier, poussoir)	x	x	x	x
vérifier les piles des télécommandes	x	x	x	x
vérifier le support moteur (déformation etc) et les fixations	x	x	x	x

\* ne pas utiliser de graisse, qui a tendance à coller les poussières ou les saletés \*\* à noter qu'un réglage effectué l'été peut demander à être modifié en fonction des saisons (plus de vent l'automne, les gelées d'hiver etc)

## 2. INDICATEURS TENSION DE BATTERIE

L'indicateur de tension de batterie peut être en fonction lorsque qu'une batterie de secours 24V est connectée. Il est possible d'afficher le niveau de charge de la batterie :

- A partir du MENU 0, appuyez sur « OK », le niveau de charge de la batterie est alors représenté par le nombre de LED rouges allumées.
- Si le niveau de tension de batterie est jugé trop faible (aucune LED allumée), le portail refuse de se fermer afin d'éviter de condamner l'accès

## 3. GUIDE DES ANOMALIES

TYPE DE PANNE	CAUSE PROBABLE	QUE FAIRE
En activant la commande d'ouverture, le portail ne bouge pas le moteur ne démarre pas	Absence d'alimentation 230 volts	Rétablissez le courant
	Fusible(s) grillé(s)	Remplacez-le(s) fusible(s) par un (des) fusible(s) de valeur(s) identique(s)
	La force de fermeture et d'ouverture est insuffisante	Modifiez le réglage de force

En activant la commande d'ouverture, le moteur démarre mais le portail ne bouge pas	Vérifiez que les gonds sont bien lubrifiés ou ne sont pas gênés par un obstacle sur le sol	Lubrifiez les gonds et laissez libre le mouvement du portail
	Vérifiez que le moteur est bien embrayé	Embrayez le moteur à l'aide du système de débrayage
Le portail se ferme, au lieu de s'ouvrir	Le branchement du moteur est inversé	Vérifiez le câblage selon les instructions fournies (voir "polarité moteur")
Le portail s'ouvre mais ne se ferme pas	Photocellules non alignées	Vérifiez l'alignement et câblage
	Obstacle devant les photocellules	Vérifiez le dégagement et la propreté des photocellules
En activant la commande de fermeture, le portail se referme partiellement	Le branchement du moteur est inversé	Vérifiez le câblage selon les instructions fournies (voir "polarité moteur")

## 4. CODES DEFAUTS

Lors du fonctionnement, il peut se produire des événements qui peuvent être soit des dysfonctionnements de l'automatisme, soit des conséquences de l'action de l'utilisateur. Chaque événement différent a un code qui s'affiche par une combinaison de LED rouges allumées ou éteintes sur l'affichage MENU 0.

Dès que l'on appuie sur « OK » ou sur « PROG », ce code s'efface. Cependant, les 4 derniers codes générés sont mémorisés, et sont consultables dans un historique. Pour y accéder :

- Appuyer 2 fois sur OK puis utiliser les boutons « + » et « - » pour faire défiler les codes mémorisés.

Afin de diagnostiquer d'éventuels problèmes, voici la liste des codes et leur signification :

□ : LED éteinte

■ : LED allumée

▣ : LED clignotante

### Défauts qui peuvent apparaître pendant l'auto-apprentissage :

- Le feu clignotant émet des flashes.
- Phase 0 : repositionnement en butée centrale. Le battant M2 se ferme jusqu'à la butée centrale. Le battant M1 se ferme jusqu'à la butée centrale.
- Phase 1 : détection butées latérales. Le battant M1 s'ouvre jusqu'à la butée latérale. Le battant M2 s'ouvre jusqu'à la butée latérale.
- Phase 2 : détection course. Le battant M2 se referme jusqu'à la butée centrale. Le battant M1 se referme jusqu'à la butée centrale.
- Phase 3 : apprentissage ouverture fermeture. Le battant M1 commence à s'ouvrir en accélérant progressivement. Le battant M2 commence à s'ouvrir en accélérant progressivement 2.5 secondes (ou plus suivant le réglage, voir MENU 3) après M1. Les battants atteignent leurs butées d'ouverture. Le battant M2 commence à se fermer en accélérant progressivement. Le battant M1 commence à se fermer en accélérant progressivement. Les battants atteignent la butée centrale (avec un décalage de 2.5 secondes ou plus suivant le réglage, voir MENU 3)

L1	L2	L3	L4	Signification
<input type="checkbox"/>	<input type="checkbox"/>	<input type="checkbox"/>	<input checked="" type="checkbox"/>	En phase 0, le battant M1 n'a pas trouvé de butée au bout de 60s de fermeture, embrayage ou section de câble trop faible ?
<input type="checkbox"/>	<input checked="" type="checkbox"/>	<input type="checkbox"/>	<input type="checkbox"/>	En phase 0, le battant M2 n'a pas trouvé de butée au bout de 60s de fermeture, embrayage ou section de câble trop faible ?
<input type="checkbox"/>	<input checked="" type="checkbox"/>	<input checked="" type="checkbox"/>	<input checked="" type="checkbox"/>	En phase 0, le moteur M1 n'a pas été détecté (pas/ mal branché ?).
<input checked="" type="checkbox"/>	<input type="checkbox"/>	<input type="checkbox"/>	<input type="checkbox"/>	En phase 0, le moteur M2 n'a pas été détecté (pas/ mal branché ?).
<input checked="" type="checkbox"/>	<input type="checkbox"/>	<input type="checkbox"/>	<input checked="" type="checkbox"/>	En phase 1, le moteur M1 a trouvé la butée en moins de 3s d'ouverture, diminuer la vitesse.
<input checked="" type="checkbox"/>	<input type="checkbox"/>	<input checked="" type="checkbox"/>	<input type="checkbox"/>	En phase 1, le moteur M2 a trouvé la butée en moins de 3s d'ouverture, diminuer la vitesse.
<input checked="" type="checkbox"/>	<input type="checkbox"/>	<input checked="" type="checkbox"/>	<input checked="" type="checkbox"/>	En phase 1, le battant M1 n'a pas trouvé la butée au bout de 60s d'ouverture ou section de câble trop faible ?
<input checked="" type="checkbox"/>	<input checked="" type="checkbox"/>	<input type="checkbox"/>	<input type="checkbox"/>	En phase 1, le battant M2 n'a pas trouvé la butée au bout de 60s d'ouverture ou section de câble trop faible ?
<input checked="" type="checkbox"/>	<input checked="" type="checkbox"/>	<input type="checkbox"/>	<input checked="" type="checkbox"/>	En phase 1, le moteur M1 n'a pas été détecté (faux contact, problème carte électronique ?) Revoir connexions moteur
<input checked="" type="checkbox"/>	<input checked="" type="checkbox"/>	<input checked="" type="checkbox"/>	<input type="checkbox"/>	En phase 1, le moteur M2 n'a pas été détecté (faux contact, problème carte électronique ?) Revoir connexions moteur
<input type="checkbox"/>	<input checked="" type="checkbox"/>	<input checked="" type="checkbox"/>	<input checked="" type="checkbox"/>	En phase 1 (ouverture), M1 n'est pas reconnu. Note 1.
<input checked="" type="checkbox"/>	<input type="checkbox"/>	<input type="checkbox"/>	<input type="checkbox"/>	En phase 1 (ouverture), M2 n'est pas reconnu. Note 1.
<input checked="" type="checkbox"/>	<input type="checkbox"/>	<input type="checkbox"/>	<input checked="" type="checkbox"/>	En phase 2 (fermeture), M1 n'est pas reconnu. Note 2.
<input checked="" type="checkbox"/>	<input type="checkbox"/>	<input checked="" type="checkbox"/>	<input type="checkbox"/>	En phase 2 (fermeture), M2 n'est pas reconnu. Note 2.
<input checked="" type="checkbox"/>	<input type="checkbox"/>	<input checked="" type="checkbox"/>	<input checked="" type="checkbox"/>	L'auto- apprentissage a été interrompu par l'utilisateur

Note 1 : plusieurs causes possibles :

- Le moteur n'a pas été reconnu comme compatible avec la carte électronique.
- Le moteur a un défaut.
- La section du câble du moteur est trop faible
- Une rafale de vent a empêché le système de reconnaître le moteur.

Recommencer l'auto-apprentissage et aider le battant à s'ouvrir pendant le début de la phase 2 si le vent est trop persistant.

Note 2 : plusieurs causes possibles :

- Le moteur n'a pas été reconnu comme compatible avec la carte électronique.
- Le moteur a un défaut.
- La section du câble du moteur est trop faible.

Essayez en recommençant l'auto-apprentissage.

### Défauts qui peuvent apparaître pendant la vie du produit :

Il y a deux types de code : Erreur (E) ou Information (I). Attention, une erreur nécessite une action de l'installateur afin de corriger le problème de l'automatisme.

L1	L2	L3	L4	Signification	Type
<input type="checkbox"/>	<input type="checkbox"/>	<input type="checkbox"/>	<input checked="" type="checkbox"/>	Une détection d'obstacle a eu lieu sur M1 en fermeture.	I
<input type="checkbox"/>	<input type="checkbox"/>	<input checked="" type="checkbox"/>		Une détection d'obstacle a eu lieu sur M2 en fermeture.	I
<input type="checkbox"/>	<input checked="" type="checkbox"/>	<input checked="" type="checkbox"/>	<input checked="" type="checkbox"/>	Le faisceau des photocellules a été coupé.	I
<input checked="" type="checkbox"/>	<input checked="" type="checkbox"/>	<input checked="" type="checkbox"/>		Une détection d'obstacle a eu lieu sur M1 en ouverture.	I
<input checked="" type="checkbox"/>	<input checked="" type="checkbox"/>	<input checked="" type="checkbox"/>	<input checked="" type="checkbox"/>	Une détection d'obstacle a eu lieu sur M2 en ouverture	I
<input type="checkbox"/>	<input type="checkbox"/>	<input type="checkbox"/>	<input checked="" type="checkbox"/>	Le moteur M1 n'est pas branché ou mal branché (faux contact), vérifiez les branchements.	E
<input type="checkbox"/>	<input type="checkbox"/>	<input checked="" type="checkbox"/>	<input type="checkbox"/>	Le moteur M2 n'est pas branché ou mal branché (faux contact), vérifiez les branchements.	E
<input type="checkbox"/>	<input type="checkbox"/>	<input checked="" type="checkbox"/>	<input checked="" type="checkbox"/>	Le temps maximum de fonctionnement a été atteint (un moteur tourne dans le vide et n'arrive donc pas en butée ?), vérifiez l'embrayage.	E
<input type="checkbox"/>	<input checked="" type="checkbox"/>	<input checked="" type="checkbox"/>	<input type="checkbox"/>	Le battant M1 s'est fermé avant le battant M2, augmenter le temps de décalage entre les battants.	E
<input type="checkbox"/>	<input checked="" type="checkbox"/>	<input checked="" type="checkbox"/>	<input checked="" type="checkbox"/>	Trois détections d'obstacle consécutives en ouverture. Vérifiez la zone de déplacement du portail.	E
<input checked="" type="checkbox"/>	<input type="checkbox"/>	<input type="checkbox"/>	<input type="checkbox"/>	Trois détections d'obstacle consécutives en fermeture. Vérifiez la zone de déplacement du portail.	E
<input checked="" type="checkbox"/>	<input type="checkbox"/>	<input checked="" type="checkbox"/>	<input type="checkbox"/>	L'alimentation principale a été coupée pendant une phase de mouvement OU la batterie est trop faible pour un fonctionnement correct.	E
<input checked="" type="checkbox"/>	<input checked="" type="checkbox"/>	<input type="checkbox"/>	<input type="checkbox"/>	L'autoapprentissage n'est pas valide (il n'a jamais été fait, ou un réglage nécessitant de refaire l'autoapprentissage a été modifié). Lancez un auto-apprentissage.	E
<input checked="" type="checkbox"/>	<input checked="" type="checkbox"/>	<input type="checkbox"/>	<input checked="" type="checkbox"/>	La fermeture automatique a été annulée. Générée s'il se produit 3 réouvertures (10 en mode collectif) consécutives à une coupure des photocellules pendant fermeture automatique OU si le faisceau a été coupé pendant plus de 3 minutes.	E
<input checked="" type="checkbox"/>	<input checked="" type="checkbox"/>	<input checked="" type="checkbox"/>	<input checked="" type="checkbox"/>	L'entrée de commande portail (2B) est connectée en permanence à la masse. Vérifiez les branchements.	E

#### 4.1. REMPLACEMENT DE LA PILE DE LA TÉLÉCOMMANDE

Quand la portée de la télécommande diminue fortement et que le voyant rouge est faible, cela signifie que la pile de la télécommande est bientôt épuisée. Les piles utilisées dans la télécommande sont de type CR2016, elles sont connectées l'une sur l'autre. Remplacer la pile par une pile de même type que celle utilisée à l'origine.

- A l'aide d'un petit tournevis cruciforme, retirer les 2 vis à l'arrière de la télécommande.
- Ouvrir la télécommande et retirer les piles.
- Introduire les piles neuves en respectant bien la polarité
- Refermer la télécommande et revisser les vis de fixation.

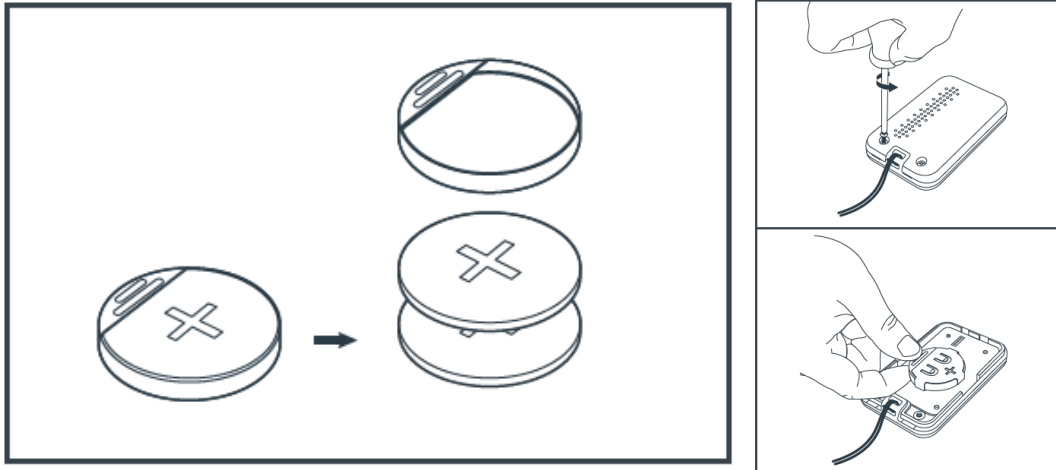

## 4.2. REMPLACEMENT DU FUSIBLE D'ALIMENTATION

- Mettre la motorisation hors tension.
- Utiliser un fusible 5A temporisé 250V.

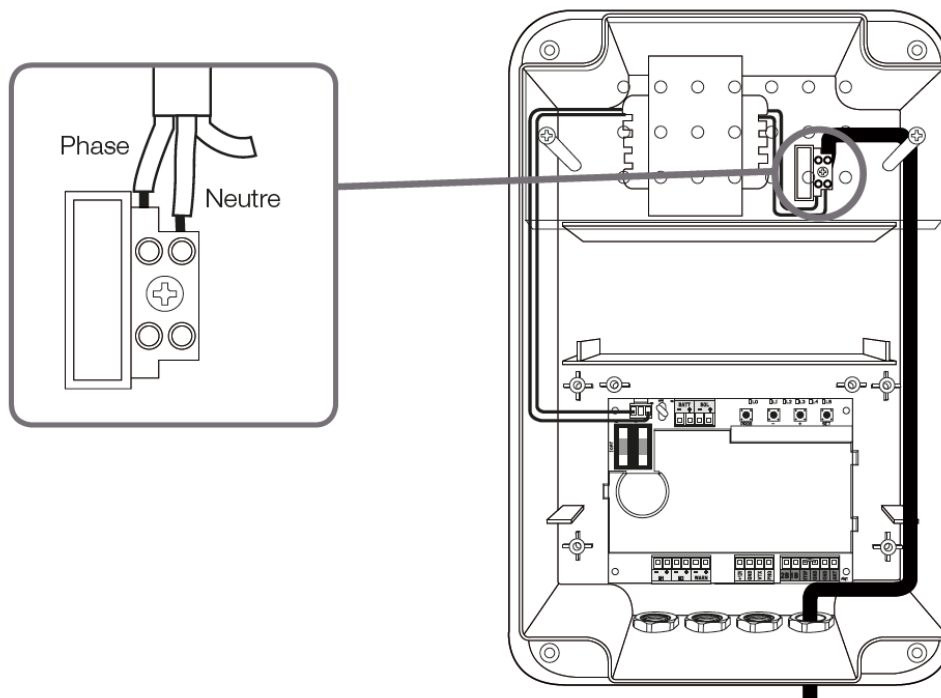

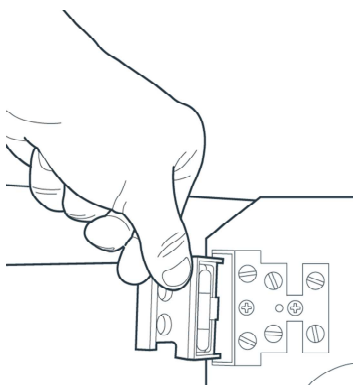

## G. INFORMATIONS TECHNIQUES ET LEGALES

### 1. ACCESSOIRES COMPATIBLES

Désignation	Reference
Kit d'alimentation solaire 24V	114373
Télécommande 4 boutons Thomson	510050
Commande à clé	104258
Clavier à codes sans fil	104252
Jeu de photocellules universel 12/24V	114359
Batterie rechargeable 24V, 800mAh	580293
Kit Télécommande universelle pour toutes motorisations Thomson	500021
Kit Télécommande universelle pour toutes motorisations	500023

### 2. CARACTERISTIQUES TECHNIQUES

Les caractéristiques techniques sont données à titre indicatif et cela à une température de +20°C. La société SMARTHOME se réserve le droit de modifier ces caractéristiques à tout moment, tout en garantissant dans tous les cas le bon fonctionnement et le type d'utilisation prévu, dans un but d'améliorer ces produits.

Motorisation	
Type	Moteur 24Vdc, réducteur avec engrenage type télescopique
Alimentation	24Vdc
Puissance maximum	240 W
Force maximum	800 N
Température de fonctionnement	-20°C/ +60°C
Indice de protection	IP44

Boitier électronique	
Alimentation	230Vav dc par batterie de secours ou avec le kit solaire
Puissance maximum	240 W
Durée de fonctionnement assignée	10 minutes
Nombre maximum de cycles/ heure	10
Force nominale	400N
Sortie feu clignotant	24V - 10W
Sortie photocellules	3 paires maxi en 12V
Entrée photocellules	Entrée pour photocellules compatibles



Entrée commande portail	Entrée pour contact sec normalement ouvert
Entrée commande partielle (piéton)	Entrée pour contact sec normalement ouvert
Entrée arrêt d'urgence	Entrée pour contact sec normalement fermé
Température de fonctionnement	-20°C/ +60°C
Indice de protection	IP44
Nombre de télécommandes mémorisables	20 avec 1 bouton commande portail et 1 bouton commande piéton

Feu clignotant	
Type	Eclairage à LED 2W maxi, clignotement géré par la carte électronique
Alimentation	Tension maxi d'alimentation : 24 VDC
Température de fonctionnement	-20°C/ +60°C
Indice de protection	IP44

Télécommande	
Type	Modulation AM de type OOK. Codage de type Rolling code à 16 bits (soit 65536 combinaisons possibles)
Fréquence	433,92 MHz
Portée en champ libre	80 m
Alimentation	2x CR2016
Touches	4 touches
Puissance rayonnée	< 10 mW
Autonomie	1 an à raison de 10 utilisations de 2 sec. par jour
Température de fonctionnement	-20°C/ +60°C
Indice de protection	IP40 (Utilisation uniquement en intérieur : maison, voiture ou lieu abrité)

Photocellules	
Type	Détecteur de présence à faisceau infrarouge modulé. Système de sécurité de type D selon la norme EN 12453
Constitution	1 émetteur TX et 1 récepteur RX
Alimentation	12Vdc, 12Vac, 24Vdc, 24Vac
Puissance maximum assignée	0.7W la paire
Sortie	- 1 sortie à contact sec normalement fermé (COM/NC) - 1 sortie à contact sec normalement ouvert (COM/NO)
Angle d'émission/Angle de réception	10° environ / 10° environ
Portée	15m maximum (portée qui peut être réduite à cause de perturbations climatiques)

Température de fonctionnement	de	-20°C/+60°C
Indice de protection		IP44

### 3. GARANTIE

Le produit est garanti 3 ans pièces et main d'œuvre de réparation.

Les frais de démontage et remontage du produit ne sont pas pris en charge.

La garantie ne couvre pas : les consommables (piles, batteries...) et les dégâts occasionnés par : mauvaise utilisation, mauvaise installation, intervention extérieure, détérioration par choc physique ou électrique, chute ou phénomène atmosphérique.

- Ne pas ouvrir les parties mécaniques du bloc moteur afin de ne pas perdre le couvert de la garantie.
- Lors d'un éventuel retour SAV, protéger l'appareil afin d'éviter les rayures et les chocs.
- Entretien avec un chiffon doux seulement, pas de solvants. Avant le nettoyage, débranchez ou mettez l'appareil hors tension.

Attention : N'employez aucun produit ou essence d'épuration carboxylique, alcool ou similaire. En plus de risquer d'endommager votre appareil, les vapeurs sont également dangereuses pour votre santé et explosives. N'employez aucun outil pouvant être conducteur de tension (brosse en métal, outil pointu ou autre) pour le nettoyage.

Le ticket de caisse ou la facture fait preuve de la date d'achat.

### 4. ASSISTANCE ET CONSEILS

Malgré tout le soin que nous avons porté à la conception de nos produits et à la réalisation de cette notice, si vous rencontrez des difficultés lors de l'installation de votre produit ou des questions, il est fortement conseillé de contacter nos spécialistes qui sont à votre disposition pour vous conseiller.

En cas de problème de fonctionnement pendant l'installation ou après quelques jours d'utilisation, il est impératif de nous contacter avant votre installation afin que l'un de nos techniciens diagnostique l'origine du problème car celui-ci provient certainement d'un réglage non adapté ou d'une installation non conforme.

Contactez les techniciens de notre service après-vente au :

**0 892 701 369** Service 0,35 € / min  
+ prix appel

Du lundi au vendredi de 9H à 12H et de 14H à 18H.

Le chatbot Thomson est disponible gratuitement 24h/24, 7j/7 :

<http://www.avidsen.com/chatbot-thomson.html>

## 5. RETOUR PRODUIT - SAV

La société SmartHome France s'engage à disposer d'un stock de pièces détachées sur ce produit pendant la période de garantie contractuelle.

## 6. DÉCLARATION DE CONFORMITE

DECLARATION DE CONFORMITÉ CE

(DIRECTIVE RED 2014/53/EU, RoHS 2011/65/UE, BASSE TENSION 2014/35/EU)

**SOCIETE** (fabricant, mandataire, ou personne responsable de la mise sur le marché de l'équipement)

Nom : SMARTHOME

Adresse : 19 avenue Marcel Dassault, ZAC des Deux Lions – 37200 Tours - France

### IDENTIFICATION DE L'EQUIPEMENT

Marque : THOMSON

Désignation commerciale : SESAME 150

Référence commerciale : 510040

Kit constitué de : Deux motoréducteur avec un boîtier électronique, un jeu de photocellules, un feu clignotant et 2 télécommandes.

**NOM ET QUALITE DU SIGNATAIRE** : Alexandre Chaverot, président

Déclare sous mon entière responsabilité que le produit précédemment cité est conforme à la directive RED 2014/53/EU et sa conformité a été évaluée selon les normes applicables en vigueur :

- EN 301 489-3 V2.1.1
- EN 301 489-1 V2.2.0
- 300 220-1: V3.1.1
- 300 220-2: V3.2.1
- EN 55014-2:2015
- EN 55014-1:2017
- EN 61000-3-2 : 2014
- EN 61000-3-3 : 2013
- EN 60335-1:2012 + A11 : 2014 + A12 : 2017
- EN 60335-2-103 : 2015
- EN 62479:2010
- EN 62233:2008

La télécommande incluse dans le produit précédemment cité est conforme à la directive RED 2014/53/EU et sa conformité a été évaluée selon les normes applicables en vigueur :

- EN 301 489-3 V2.1.1
- EN 301 489-1 V2.2.0
- 300 220-1: V3.1.1
- 300 220-2: V3.2.1
- EN 60950-1 :2006 + A11 :2009 + A1 :2010 + A12 :2011+ A2 : 2013

# THOMSON

- EN 62479 : 2010

Le produit précédemment cité est conforme à la directive RoHS 2011/65/EU.

Date : 25 Mars 2019

Signature :