

Notice d'installation

N°9323

01/18

Portes de garage résidentielles

Levée Normale

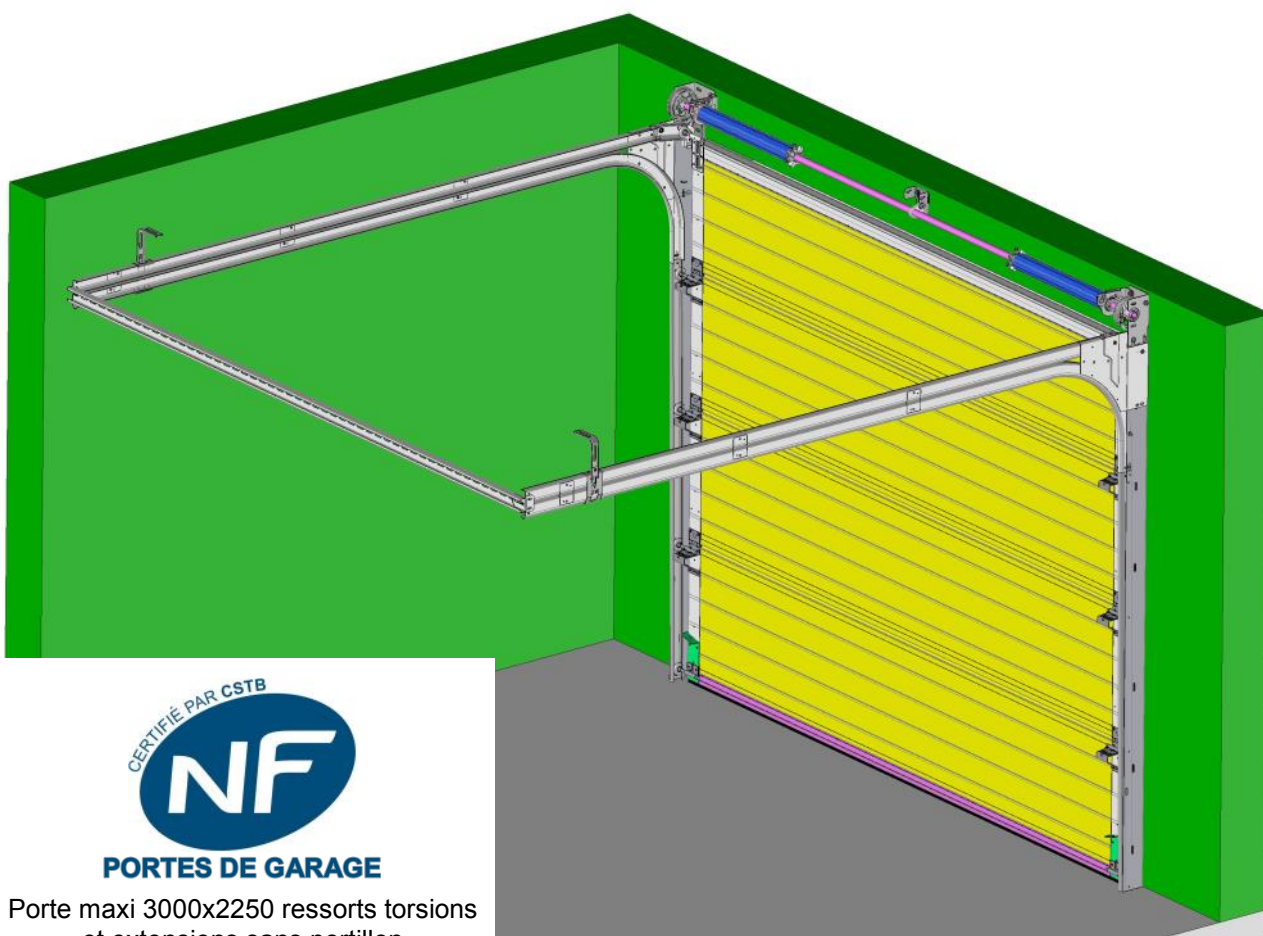

(Document réservé aux installateurs)

Sommaire

Matériel nécessaire à la pose	p.2
Instructions d'installation	p.3
Préparation des rails	p.4
Pose des rails verticaux et de la ligne d'équilibrage	p.4
Pose des rails horizontaux.....	p.5
Pose du support moteur et du joint au linteau.....	p.7
Montage du tablier	p.8
Installation des câbles.....	p.9
Tension des ressorts.....	p.10
Charte du nombre de tours de tension des ressorts	p.11
Réglages de la porte.....	p.11
Finitions de la porte.....	p.12
Entraînement électrique (Option).....	p.15
En cas de mauvais fonctionnement manuel	p.16

Matériel nécessaire à la pose

- | | |
|--|---|
| - Échelles + 2 tréteaux | - Foret acier Ø4,2mm, 5mm, 10mm Long.maxi 30mm |
| - Serre-joints et pince-étau | - Visseuse avec limiteur de couple équipée d'un embout Torx de 30 |
| - Niveau à bulle ou Laser | - Clés plates de 10mm, 13mm, 15mm, 17mm |
| - Fil à plomb | - Clés à pipe de 10mm, 13mm, 15mm, 17mm |
| - Corde | - Tournevis |
| - Mètre à ruban (5M ou 8M) | - Meuleuse d'angle |
| - Perceuse à percussion | - Bombe lubrifiante |
| - Chevilles avec vis (Ø6 maxi) et forets à béton | - Graisse avec pinceau |
| - Marteau | - Burette d'huile |
| - Scie à métaux | - Joint silicone |
| - Pince universelle | |

Instructions d'installation

ATTENTION !



Pour que le montage, l'utilisation et l'entretien de ce produit soient réalisés en toute sécurité, il est nécessaire de suivre les instructions données ici. Pour la sécurité de tous, respectez les mesures de précaution ci-dessous.



- * Avant de procéder au montage, lisez attentivement cette notice.
- * Cette fermeture doit être installée par un installateur professionnel.
- * Toutes les pièces livrées sont calculées spécifiquement pour ce produit. Ajouter et/ou utiliser d'autres éléments peut être préjudiciable à la sécurité et à la garantie du produit.
- * Toute modification ou amélioration de cette fermeture doit être conforme à la norme EN 13241 + A2. Dans ce cas, un dossier "modification/transformation" doit être établi par l'installateur suivant la norme EN 12635 annexe C.
- * De grandes forces sont exercées par les ressorts de torsion. Il faut donc travailler en respectant les consignes de sécurité. Utiliser les outils nécessaires à la mise en œuvre des produits. Veiller à travailler sur un sol stable.
- * Veiller à avoir un espace de montage suffisamment lumineux, dégagé, propre et balisé.
- * Veiller à ce qu'aucune autre personne que les installateurs ne soit présente sur le chantier. En effet, les personnes non autorisées (les enfants !) pouvant être présents sur le chantier risquent de se blesser durant le montage.
- * Tous les composants de cette fermeture doivent être installés conformément aux instructions d'installations stipulées dans cette notice.
- * Toutes les exigences des normes EN 13241 + A2 doivent être satisfaites et vérifiées si nécessaires.

Couple maxi de serrage :

- Vis d'assemblage : **10 Nm**
- Vis de montage tablier : **12 Nm**

Charge de service mini par point de fixation :

- Arbre de compensation : **300 daN**
- Rails : **40 daN**

Préparation des rails

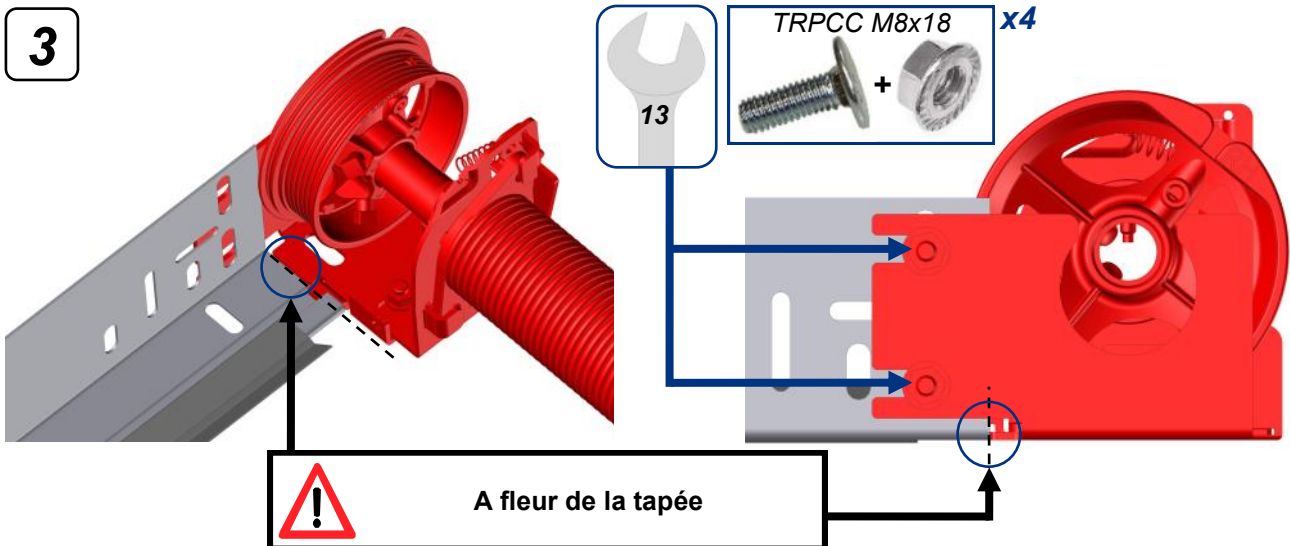
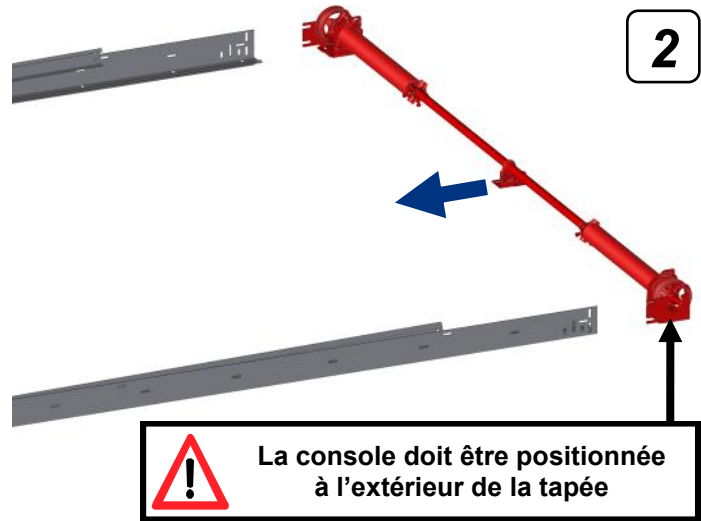
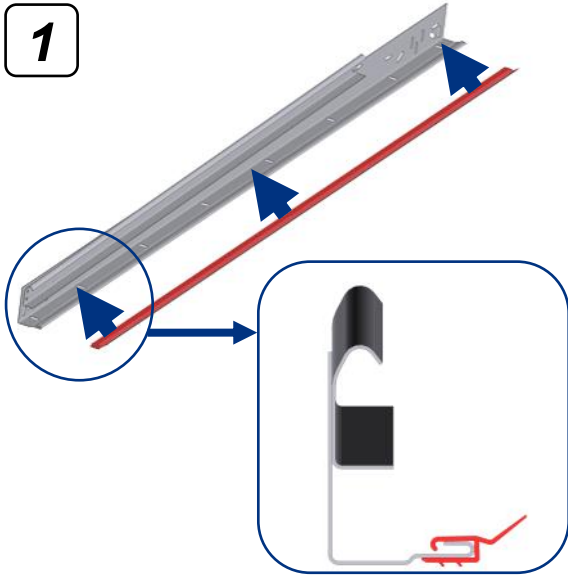

Pose des rails verticaux et de la ligne d'équilibrage

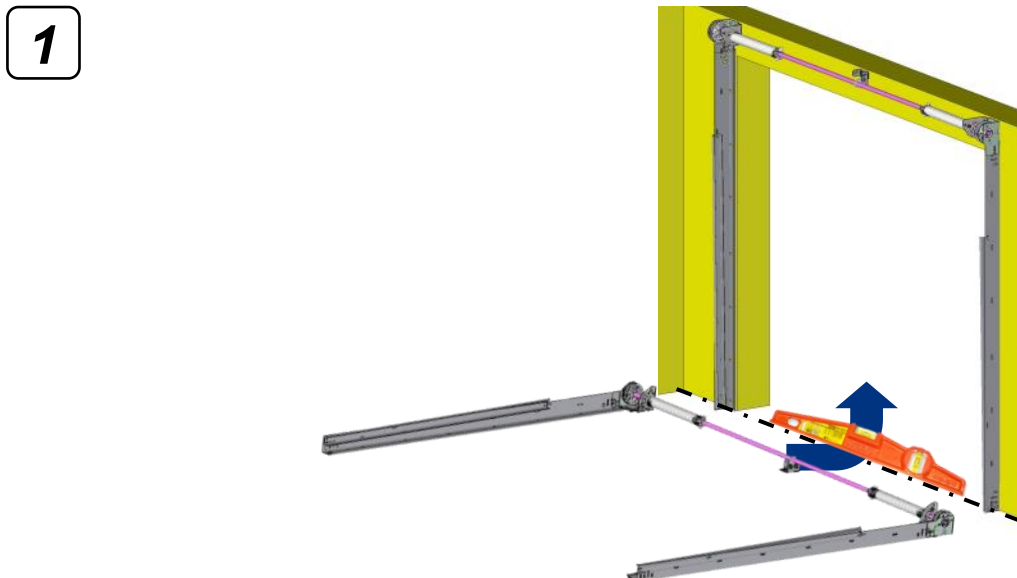

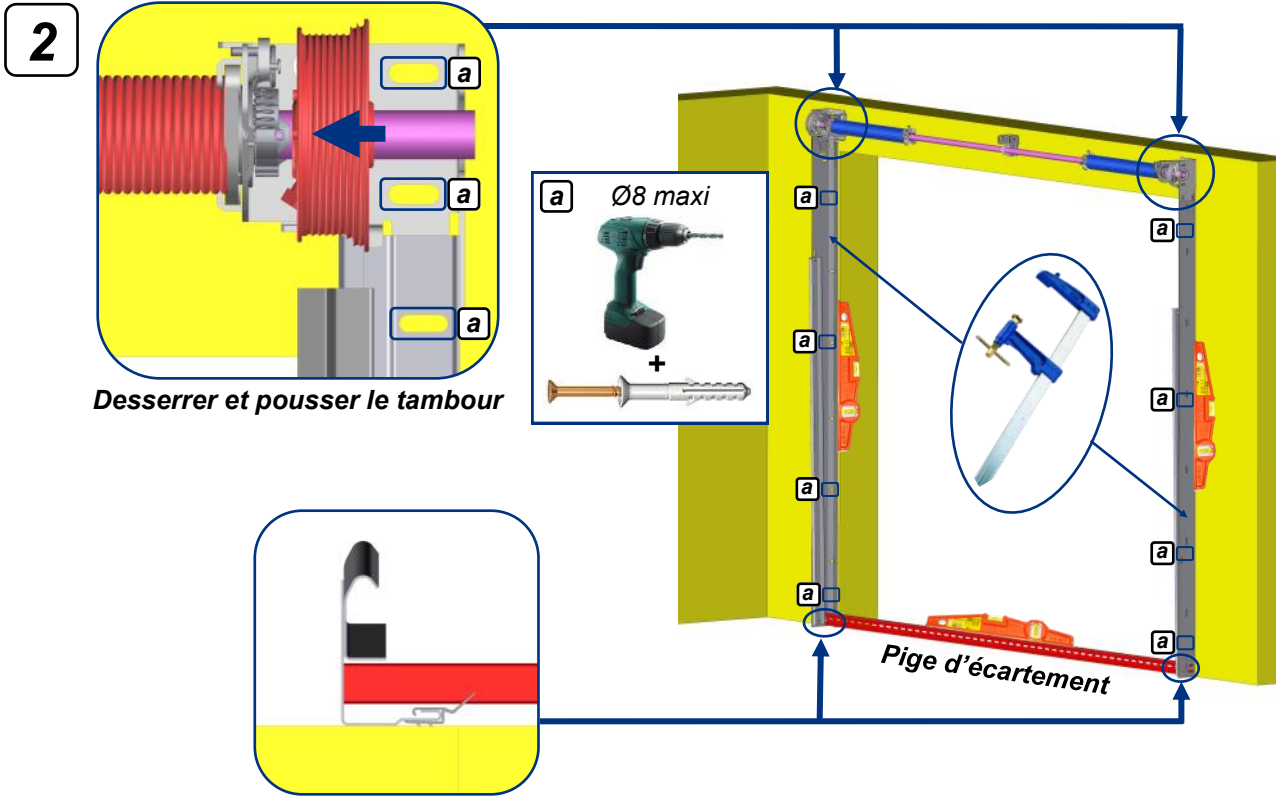

Pose des rails horizontaux

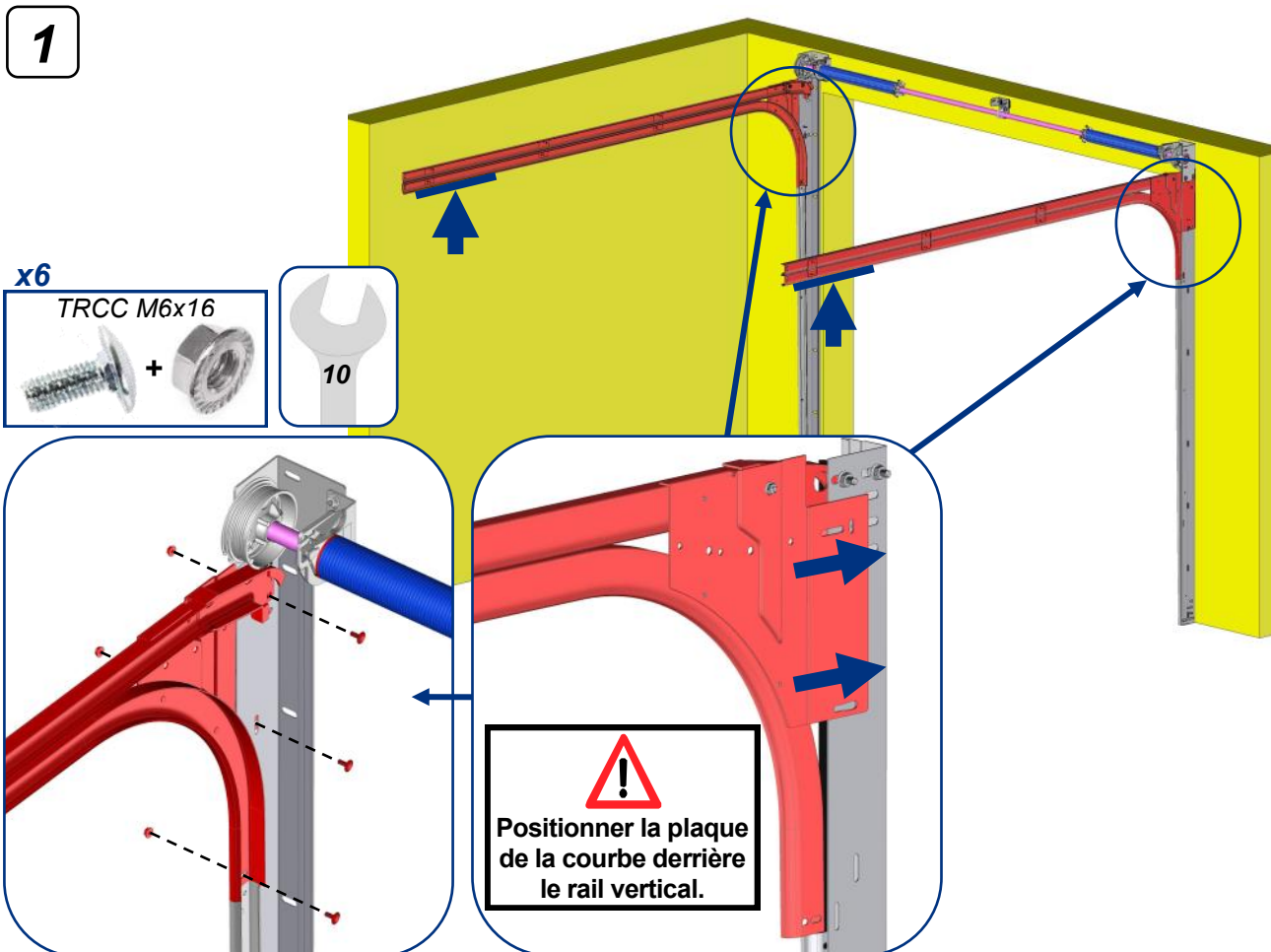

2 Montage de la pigne d'écartement

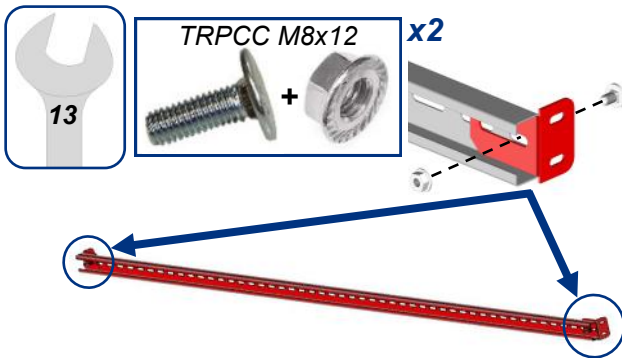

Nota :
à fleur de la pigne →

3 Pose de la pigne d'écartement

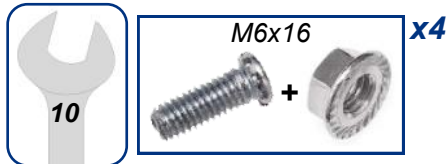
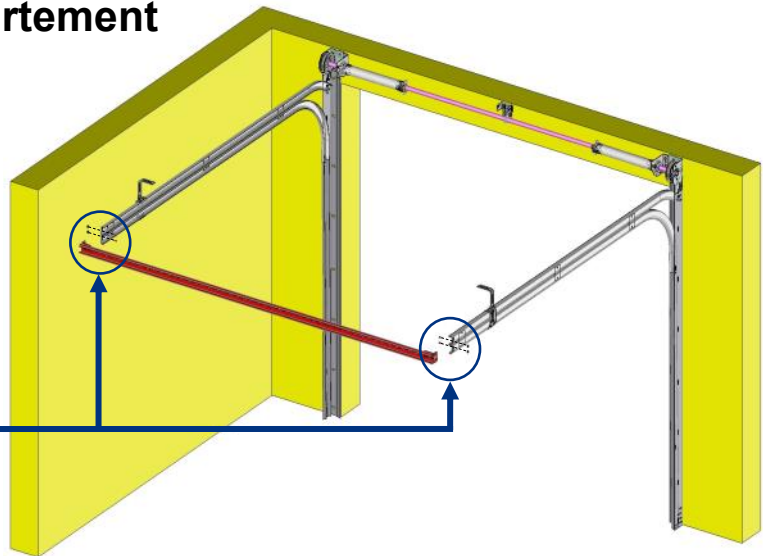
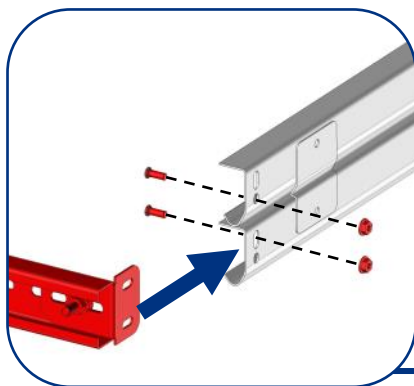

4 Pose des suspentes

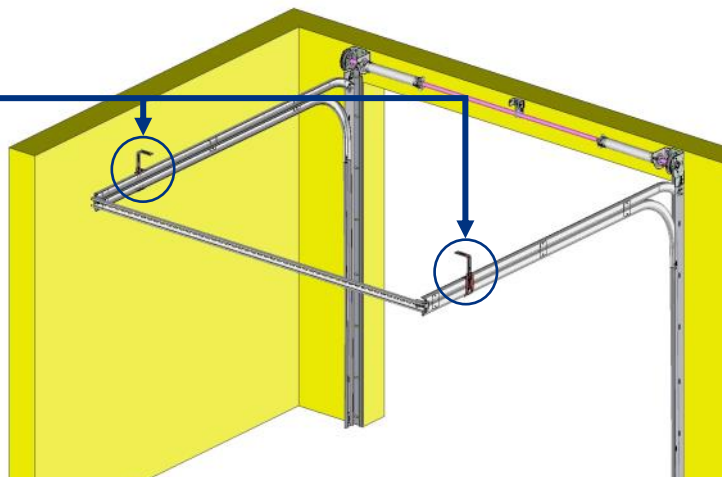
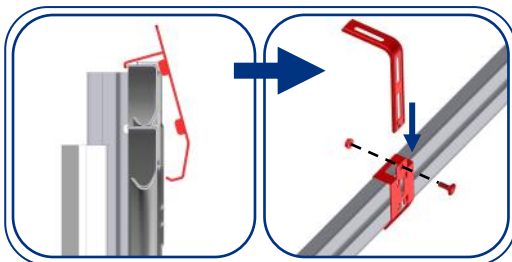

! **Nombre de suspentes en fonction des dimensions des portes :**
 - 2 suspentes pour une porte de 3000 x 2150 mm maxi.
 - 4 suspentes au dessus de ces dimensions.

Nota :

- Si $RL \leq 245$ mm : Dimensions des suspentes = 180 mm.
- Si 245 mm < $RL \leq 440$ mm : Dimensions des suspentes = 380 mm.

5 Contrôle des diagonales et fixation des suspentes au plafond

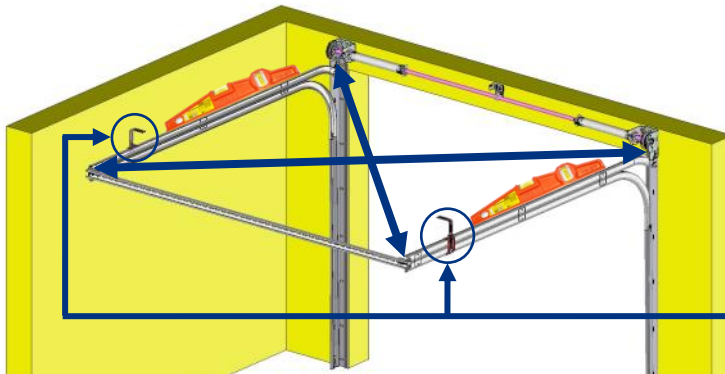

6 OPTION : Rallonge de pige

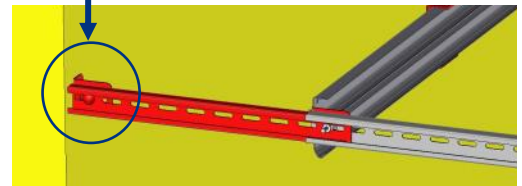
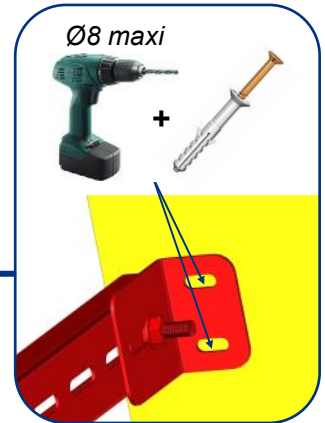
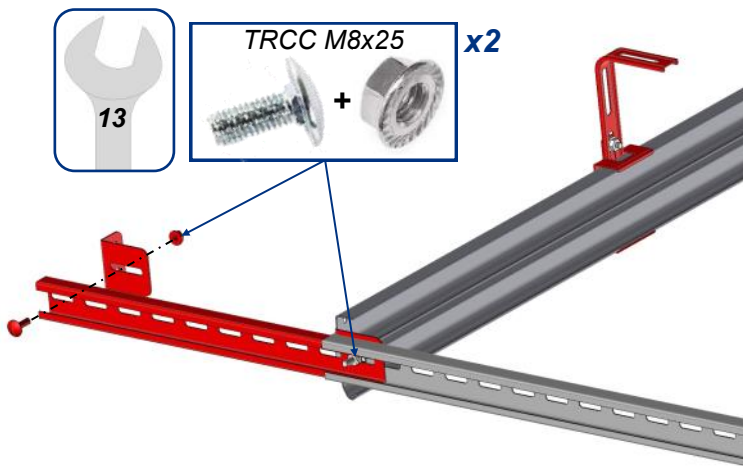

Pose du support moteur et du joint au linteau

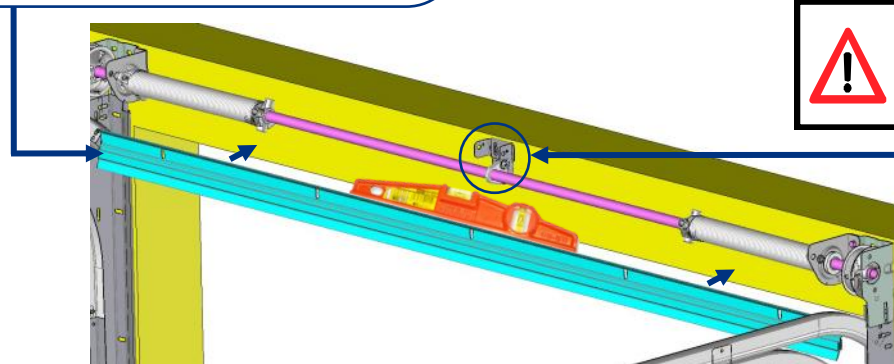
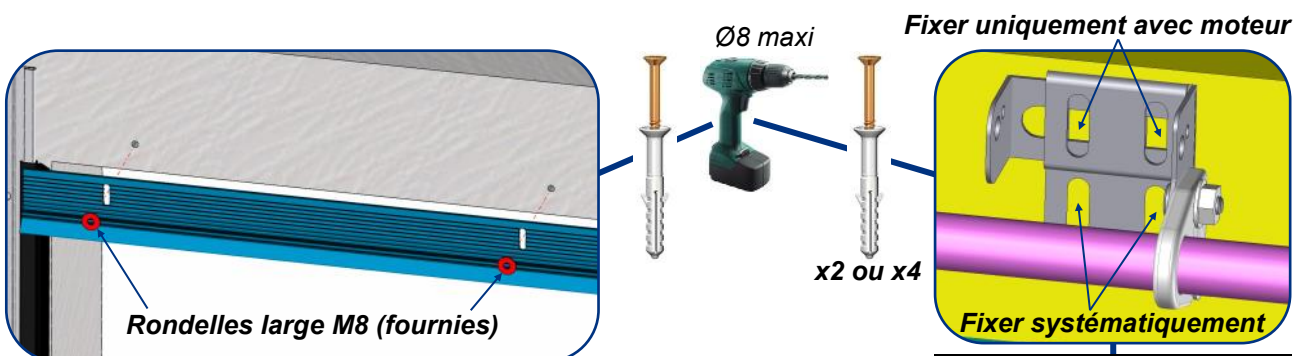

Montage du tablier

Panneau bas

! Pour une porte LP \leq à 2600mm, il n'y a pas de charnière centrale.

13

Clé Torx 30

Vis : Auto-perceuse TB Torx 6,3x25

Bague épaisseur 10
Bague épaisseur 5

Vis : Auto-perceuse TB Torx 6,3x25

en option
Tandem court

en standard

Vis : Auto-perceuse TB Torx 6,3x25

Vis : Auto-perceuse TB Torx 6,3x25

Vue de dessus

Panneau bas

48 mm

Panneaux intermédiaires

Clé Torx 30

Vis : Auto-perceuse TB Torx 6,3x25

Vis : Auto-perceuse TB Torx 6,3x25

Panneau haut

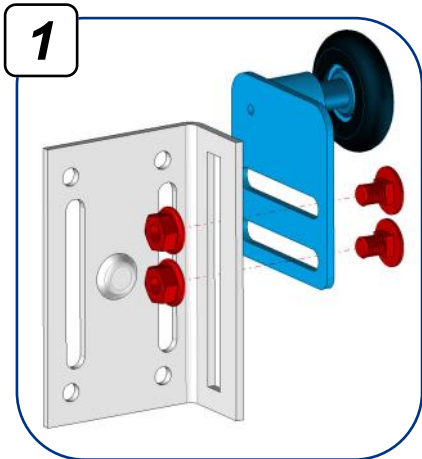

Vis : TRPCC M8x18
+ Ecrous : M8

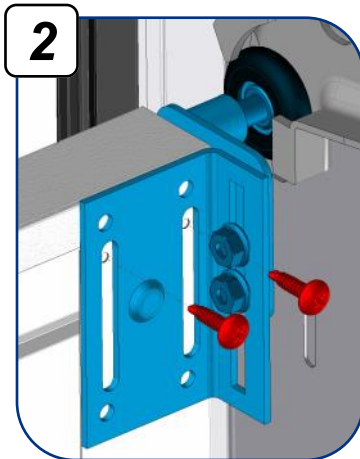

Vis : Auto-perçuse
TB Torx 6,3x25



Clé Torx 30



13

Position du guide galet haut

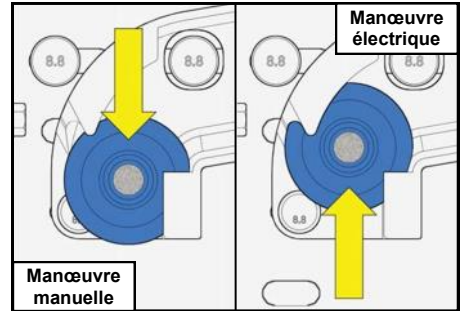

Répéter l'opération côté opposé

Installation des câbles

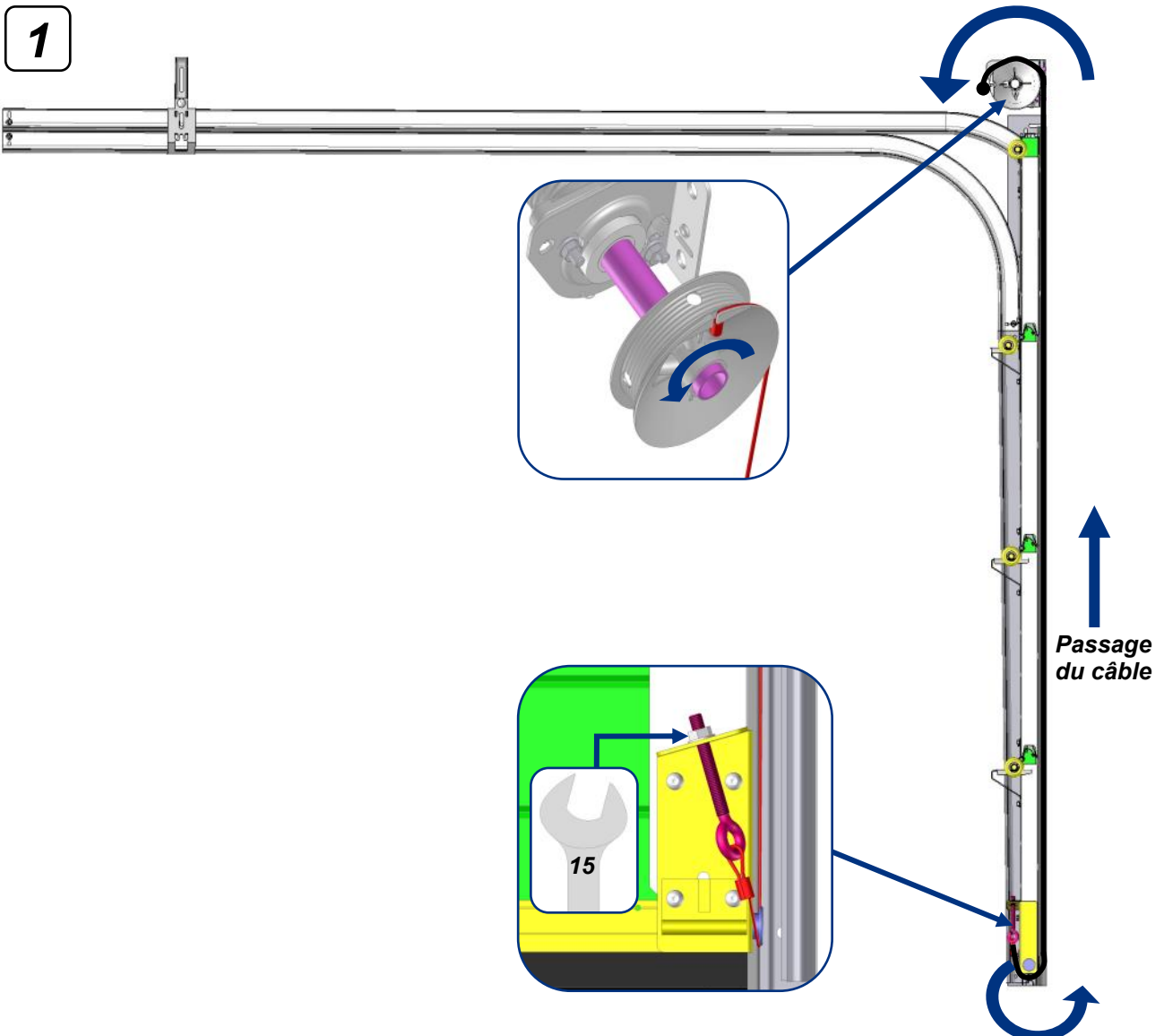

2



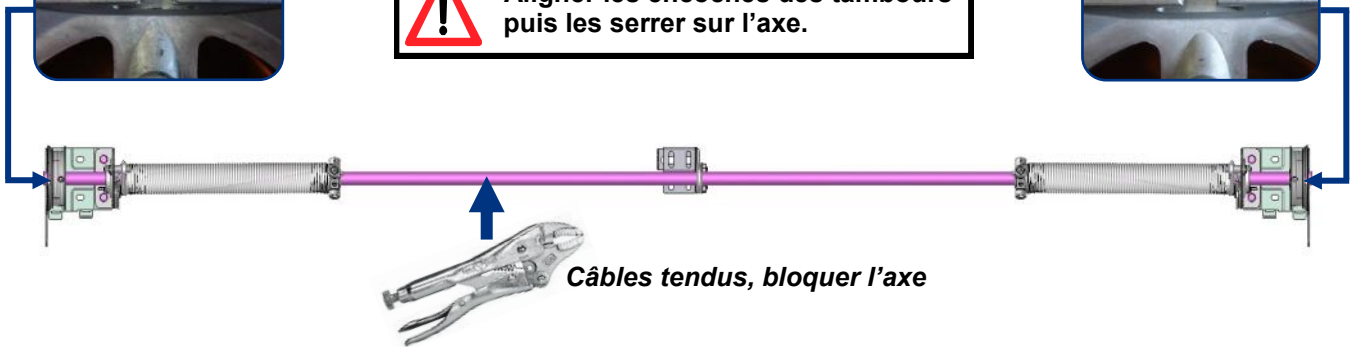

 Aligner les encoches des tambours puis les serrer sur l'axe.

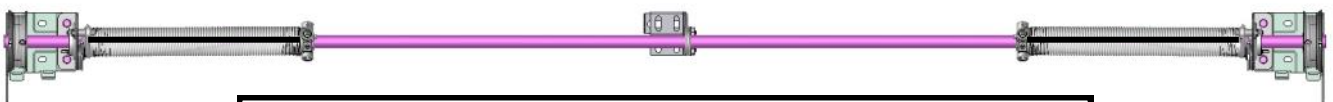
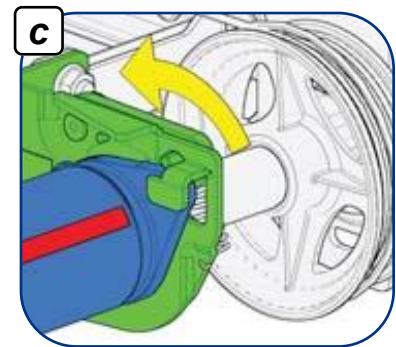
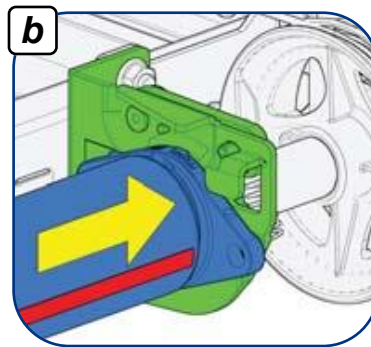
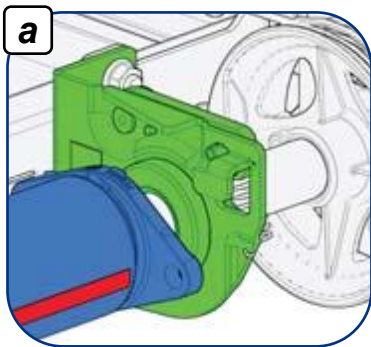

Tension des ressorts

1 Blocage du ressort



 Tendre les ressorts du bas vers le haut suivant le nombre de tours affiché sur l'étiquette collée sur l'axe.

2

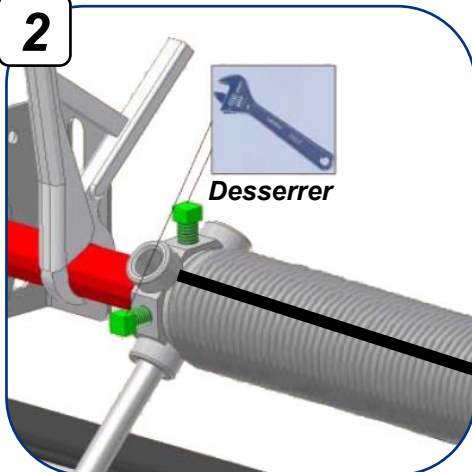

3

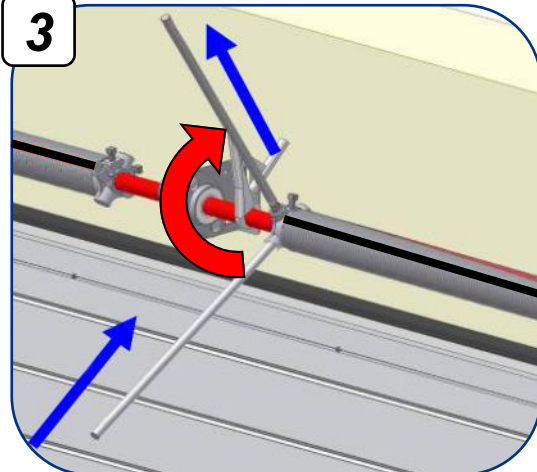

Exemple : Nombre de tours : 6 5 4 3 2 1

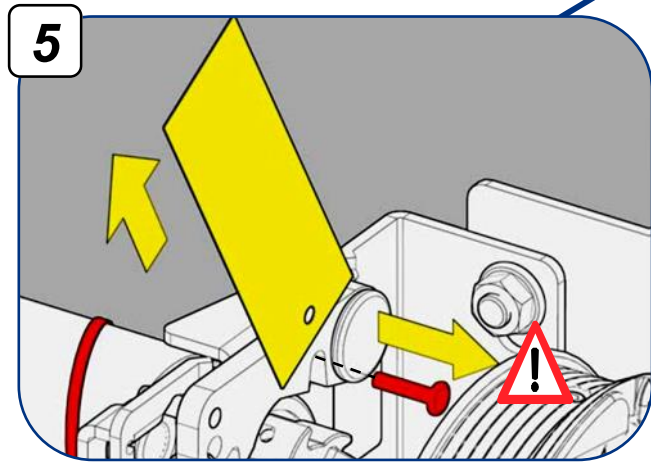
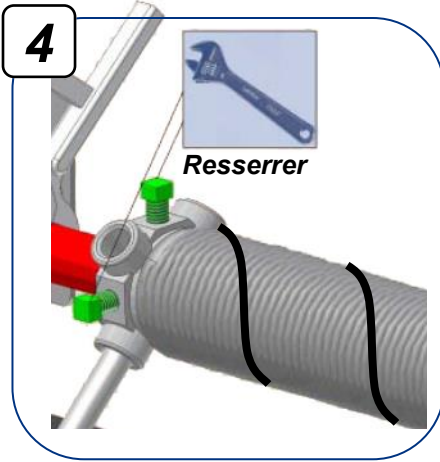
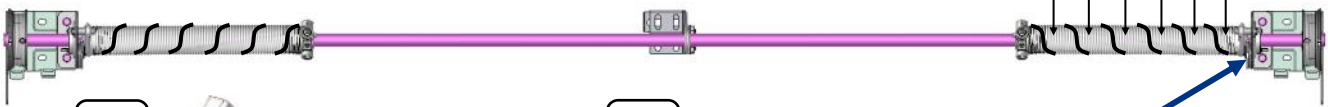

Charte du nombre de tours de tension des ressorts

Hauteur de passage (en mm)	Nombre de tours de tension
≤ à 1820	6
De 1821 à 1998	6,5
De 1999 à 2209	7
De 2210 à 2347	7,5
De 2348 à 2519	8
De 2520 à 2714	8,5
De 2715 à 2885	9
De 2886 à 3000	9,5



Réglages de la porte

1 Réglage du niveau horizontal

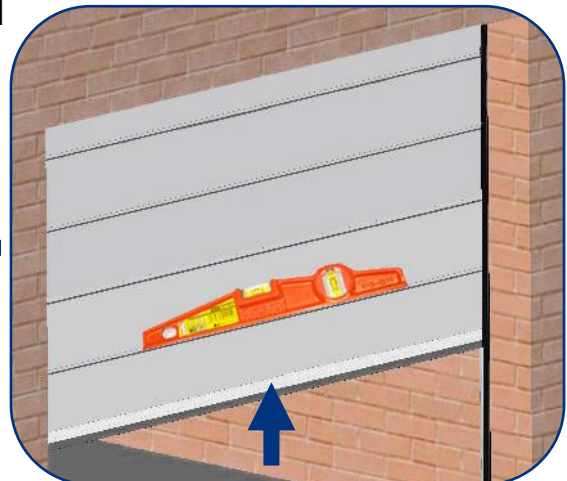
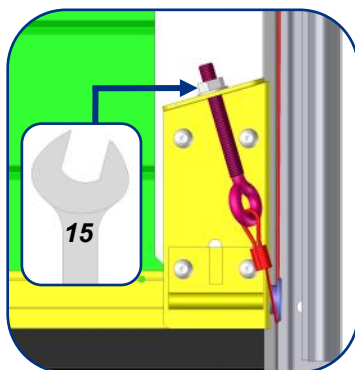

2 Réglage des guides galets

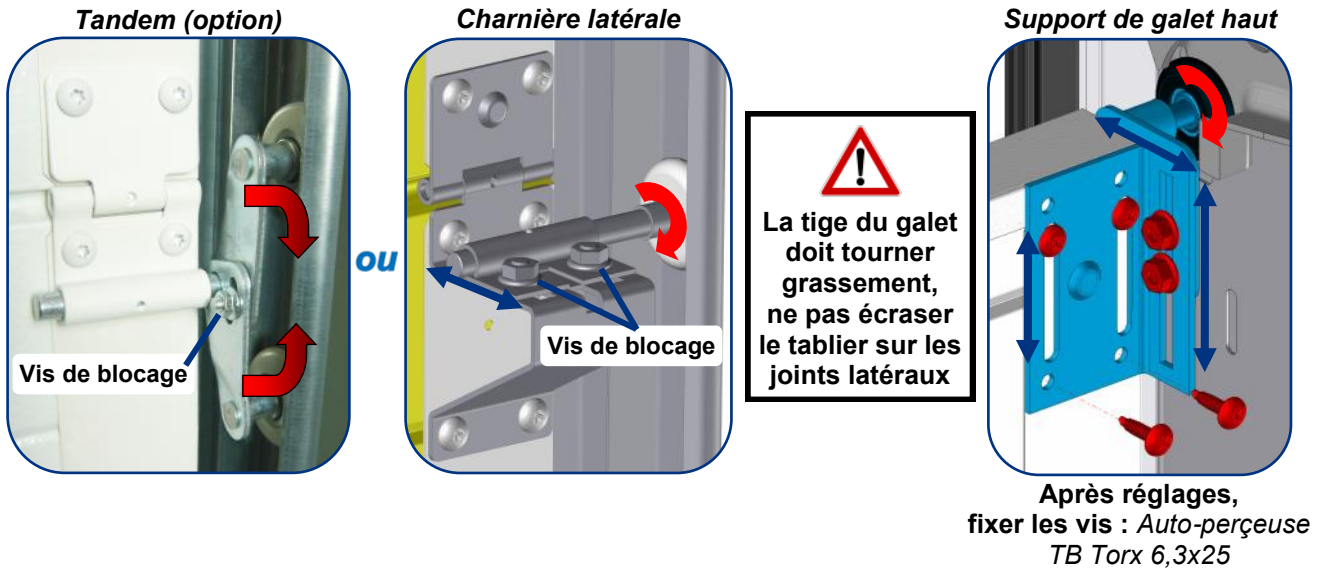

Finitions de la porte

1 Fixer les clips de fin de course



2 Réglage du joint sur le linteau

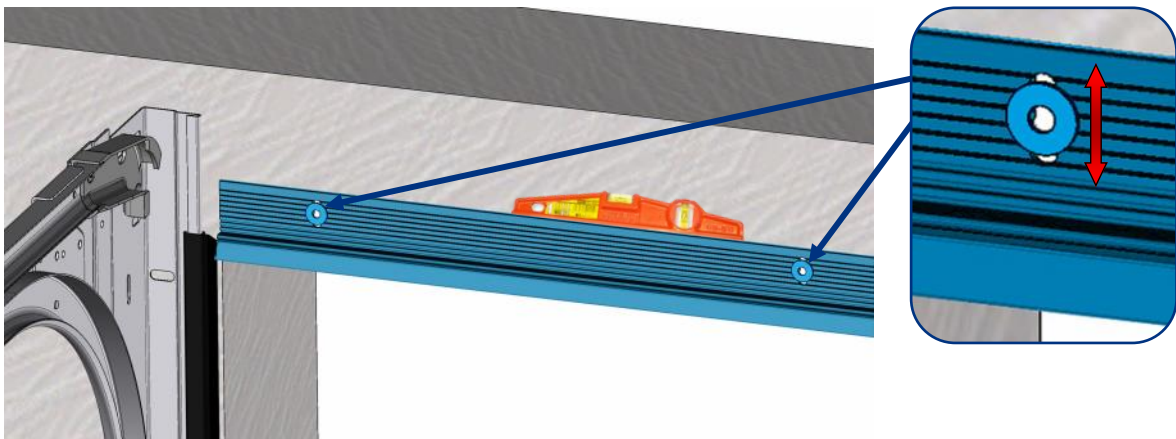

3 Si manœuvre motorisée
TD 500, 650 ou 800 :

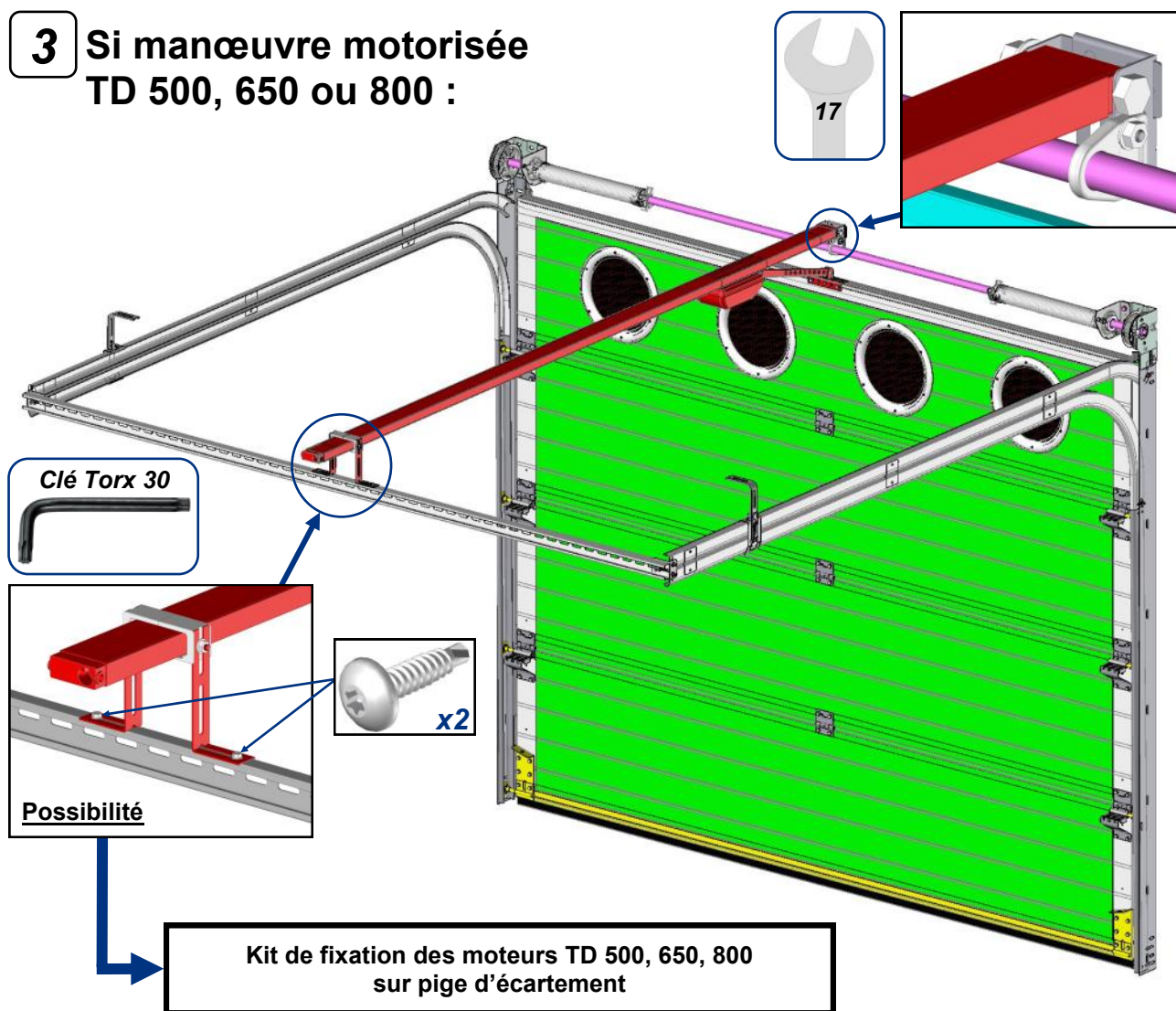

**Kit de fixation des moteurs TD 500, 650, 800
sur pignons d'écartement**

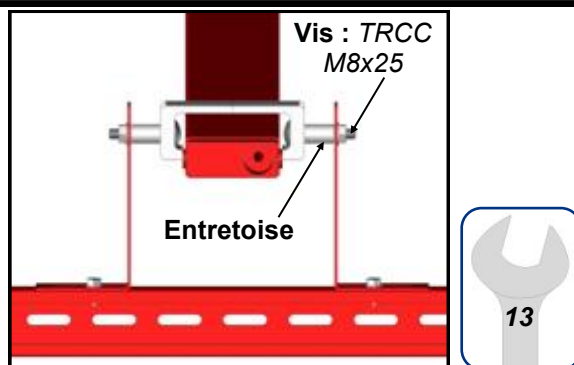

4 Graisser les fonds de rail

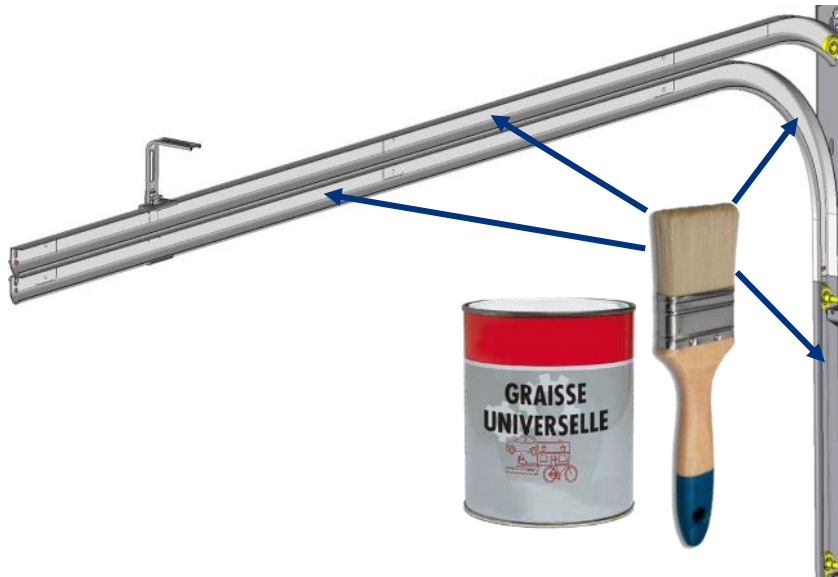

5 Montage de la poignée et du verrou

1^{er} panneau intermédiaire

Ø4,2 : Face intérieure
+ Fixer vis : Auto-perceuse
TB Torx 6,3x25

ou
si kit de luxe

Percer dans le rail une lumière pour passer le verrou

Option

Profil de seuil en caoutchouc, à coller au sol entre les rails.
(Voir notice : Seuil caoutchouc)

Ø5 Face intérieure
Ø10 Face extérieure
+ +
Vis : Pozidriv 5x60

6 Montage de la corde de tirage (porte manuelle uniquement)

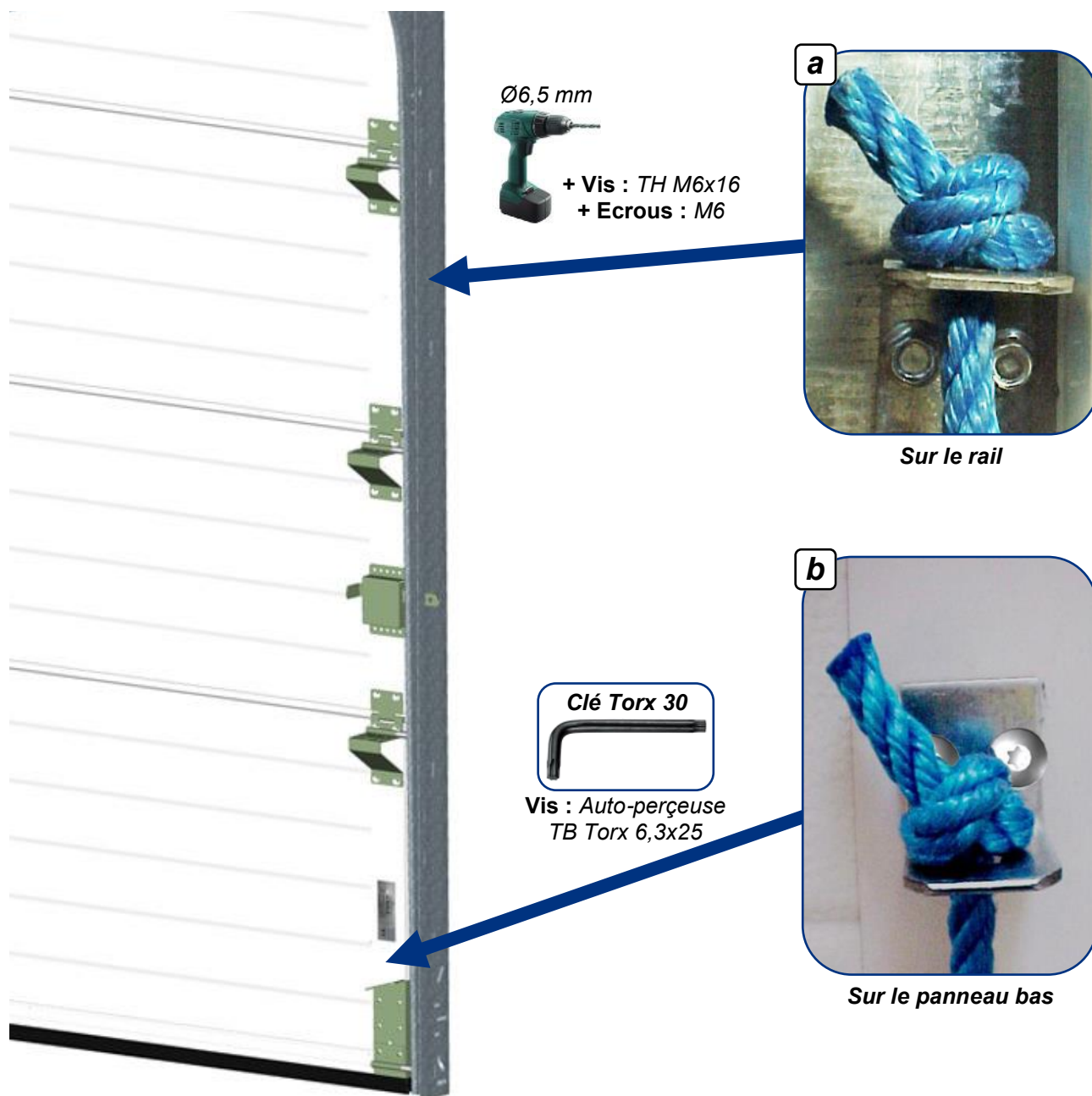

Entraînement électrique (Option)

Pour le montage du moteur voir la notice jointe des moteurs TD.

En cas de mauvais fonctionnement manuel

- Vérifier l'aplomb des rails verticaux et leurs écartements à 48 mm du bord du panneau.
- Vérifier que les pieds des rails verticaux soient bien sur le même niveau horizontal.
- Vérifier l'alignement des rails horizontaux par rapport aux rails verticaux et leurs écartements à 48 mm du bord du panneau.
- Vérifier que les rails horizontaux sont bien parallèles l'un par rapport à l'autre, perpendiculaires au linteau et de niveau.
- Vérifier, porte relevée d'environ 1,00 m, que le tablier est bien de niveau.
- Vérifier que les joints latéraux ne sont pas trop comprimés et que le réglage d'étanchéité du tablier est régulier.

IMPORTANT : Un tablier mal réglé et trop écrasé sur les joints latéraux ne permet pas un fonctionnement correct de la porte.

- Affiner le réglage de la compensation par 1/4 de tour sur les ressorts pour obtenir une manœuvre manuelle correcte.

NOTA : Différence de tension tolérée entre les ressorts = 1/2 tour.
Après plusieurs centaines de manœuvre, il peut être nécessaire de retendre légèrement les ressorts.



En cas de blocage du ou des pare-chutes, appeler un installateur formé.